

ET

LV

LT

BG

HR

HU

KK

PL

RO

RU

SR

SK

CS

UK

FR

NL

EN

AR

PT

TR

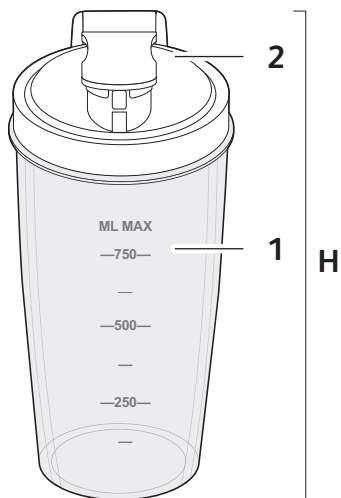
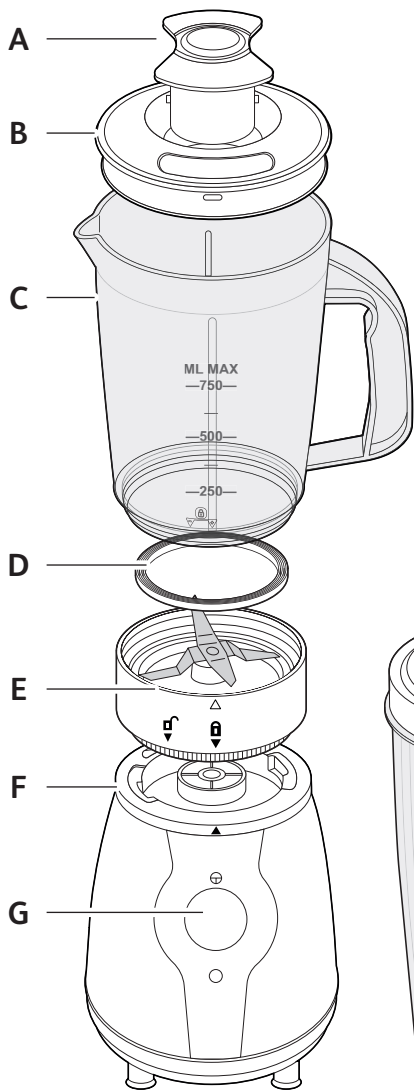

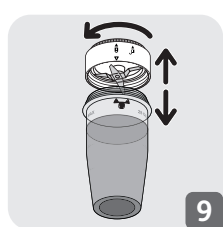
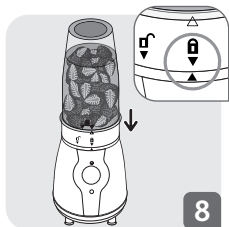
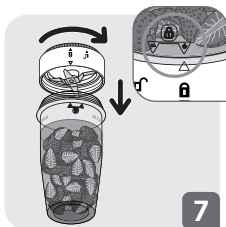
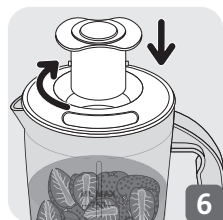
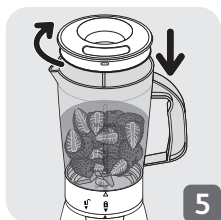
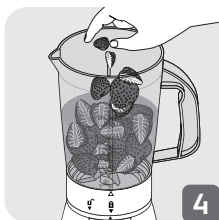
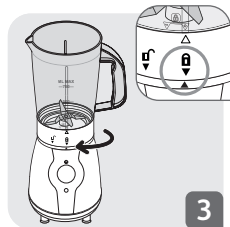
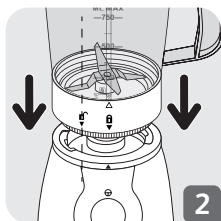
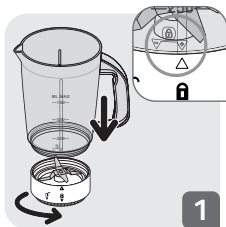

ETTEVAATUST: ohutusnõuded on seadme osa. Lugege need enne uue seadme esmakasutust hoolikalt läbi. Hoidke neid kohas, kus need on hiljem hõlpsasti leitavad ja kasutatavad.

KIRJELDUS

- | | | | |
|---|--------------|----|----------------------|
| A | Kork | F | Mootoriosa |
| B | Kaas | G | Toitenupp |
| C | Mikseri kann | H | Plastikpudel kaanega |
| D | Tihend | H1 | Plastikpudel |
| E | Teraosa | H2 | Kaas |

TURVALUKUSÜSTEEM (E)

Seadet ei saa käivitada, kui mikseri kann (C) või pudel (H) on korralikult mootoriosa (F) külge paigaldamata ja lukustamata.

ENNE KANNMIKSERI ESMAST KASUTAMIST

- Enne kannmikseri esmakasutust võtke lahti ja peske kõik osad (A, B, C, D, E, H), kuid mitte mootoriosa (F), sooja vee ja nõudepesuvahendiga puhtaks. Vt. pt. „Puhastamine“. Loputage ja kuivatage hoolikalt.
- **ETTEVAATUST: Lõiketerad on äärmiselt teravad; käsitsege neid hoolikalt nii seadet kasutades kui puhastades.**
- Enne kannmikseri kasutamist veenduge, et kõik pakkevahendid on eemaldatud.

KANNMIKSERI KASUTAMINE

Kannmikseriga võib kasutada ainult selliste retseptide valmistamiseks nagu smuutid, piimakokteilid ja kastmed või koostisainete segamiseks (keedetud köögiviljasupid, vahvli- ja pannkoogitaigen). Ärge kasutage seda kohviubade, tugevate vürtside või suhkru töötlemiseks.

1. Keerake kann või pudel teraosa külge, keerates neid kuni valge nool asetseb lukustusalas miinus- ja plussmärgi vahel (Joon. 1)

2.1 Kannmikseri kannu kasutamine:

- Paigaldage mikseri kannu moodul (**C+D+E**) mootoriosa (**F**) külge. Jälgige, et nool on joondatud avatud luku tähisega. Keerake kannu päripäeva kuni nool on joondatud suletud luku tähisega. (Joon. 2+3).
- Pange koostisained mikseri kannu (**C**) (Joon. 4).
- Lukustage kaas (**B**) mikseri kannu (**C**) külge (Joon. 5).
- Paigaldage kork (**A**) kaane (**B**) sees olevasse avasse ja lukustage see keerates. (Joon. 6).

2.2 Pudeli kasutamine :

- **Ettevaatust:** Mitte segada kuuma vedelikku.
 - Pange koostisained pudelisse (**H1**).
 - Kinnitage pudel teraosaga külge (**D+E**), keerates neid kuni valge nool asetseb lukustusalas miinus- ja plussmärgi vahel (Joon. 7).
 - Paigaldage pudeli moodul (**H+D+E**) mootoriosa (**F**) külge ning jälgige, et nool on joondatud avatud luku tähisega. Keerake pudelit kuni nool on joondatud suletud luku tähisega. (Joon. 8)
3. Ärge kunagi lisage või töödelge vedelikke või koostisaineid, mille temperatuur on üle 70°C. Esmalt jahutage neid. Mikseri kannu (**C**) ja plastikpudeli (**H1**) maksimaalne mahutavus (**MAX**) on 750 ml. Nende toiduainete või vedelikega täitmisel vältige tähise MAX ületamist. Retseptide koostisainete kogused on esitatud alljärgnevas tabelis.
4. Ühendage seade toiteallikaga ja lülitage see sisse nupulevajutusega. Hoidke nuppu all kuni segamise lõpetamiseni. Segamine lõpeb kohe, kui nupp vabastatakse. Impulsstõttlemiseks vajutage ja vabastage nuppu vahelduvalt. Kannmikser ei tööta, kui mikseri kann või pudel on korralikult lukustamata.
5. Seadmega töötamisel hoidke seadet kindlalt ühe käega. **Ärge kasutage seadet järjest üle 2 minuti.**
6. Pärast pudeli kasutamist :
- Kui olete segamise lõpetanud, keerake mikseripudel püsti nii, et teraosaga (**D+E**) on ülevalpool, ning keerake seejärel teraosaga mikseripudelilt (**H**) maha (Joon. 9). Seejärel pange pudelile kaas (**H2**) peale (Joon. 10). Mikseripudel on valmis kaasa võtmiseks või sellest joomiseks.

Koostisained	Kogused (maks.)	Aeg
Elujõukokteil	140 g porgandit + 60 g sellerit + 60 g banaani + 330 g apelsinimahla + 2 jääkuubikut	60s
Õunamahl	150 g rohelisti õunu + 250 g õunamahla + 5 jääkuubikut	30s
Porgandisupp	240 g porgandit + 360 g vett	60s

Soovitused :

- Koostisainete lisamiseks kannmikseri kasutamise ajal sisestage neid kaanes (**B**) oleva ava kaudu.
- Enne koostisainete mikseri kannu (**C**) lisamist lõigake need väikesteks tükkideks (umbes 15 mm x 15 mm). Ärge töödelge korraga suurt kogust koostisaineid.
- Ärge kasutage toodet tihkete toiduainete (nt. kartulite või liha) püreestamiseks või peenestamiseks või paksude segude (nt. taigna) segamiseks.

ETTEVAATUST : Kui koostisained jäävad terade külge kinni, ühendage seade vooluvõrgust lahti ja eemaldage need pannilabida abil.

Toode töötab ainult siis, kui mikseri kann (**C**) või pudel (**H**) on korralikult teraosa külge kinnitatud ning mõlemad osad on aluse külge lukustatud.

PUHASTAMINE

- Ühendage kannmikser vooluvõrgust lahti.
- Olge terade (**D**) käsitlemisel väga ettevaatlik, sest need on äärmiselt teravad.
- Puhastage mootoriosa (**F**) niiske lapiga. Kuivatage hoolikalt.
- Ärge pange mootoriosa (**F**) vette ega voolava vee alla.
- Ärge pange mootoriosa nõudepesumasinasse.
- Puhastamise lihtsustamiseks peske eemaldatavaid osi sooja vee ja nõudepesuvahendiga kohe pärast kasutamist.
- Mikseri kannu (**C**), kaant (**B**), korki (**A**) ja kaanega plastikpudelit (**H**) võib pesta nõudepesumasina ülemisel restil, kasutades programme „ECO“ või „KERGELT MÄÄRDUNUD“.

UZMANĪBU! Piesardzības pasākumi ir ierīces neatņemama sastāvdaļa. Pirms ierīces lietošanas pirmo reizi, lūdzu, rūpīgi izlasiet tos! Glabājiet tos vietā, kur tos vēlāk varēsiet ērti atrast un izlasīt.

APRAKSTS

- | | |
|-------------------------|------------------------------------|
| A Vāciņš | F Motora bloks |
| B Vāks | G Ieslēgšanas poga |
| C Blendera krūze | H Plastmasas pudele ar vāku |
| D Blīve | H1 Plastmasas pudele |
| E Asmens bloks | H2 Vāks |

DROŠĪBAS NOSLĒGŠANAS SISTĒMA (E)

Ja uz motora bloka (**F**) nav novietota vai piestiprināta blendera krūze (**C**) vai pudele (**H**), ierīci nevar ieslēgt.

PIRMS BLENDERA PIRMĀS LIETOŠANAS REIZES

- Pirms sākat lietot blenderi pirmo reizi, izjauciet un nomazgājiet visus blendera piederumus (**A, B, C, D, E, H**) siltā ūdenī ar trauku mazgāšanas līdzekli, izņemot motora bloku (**F**). (Skatīt nodaļu „Tīrīšana”). Rūpīgi noskalojiet un nožāvējiet daļas.
- **UZMANĪBU! Asmeņi ir ļoti asi, tāpēc, lietojot vai tīrot ierīci, rīkojieties ar tiem piesardzīgi.**
- Pirms blendera lietošanas pārlicinieties, vai ir noņemts viss iepakojums.

BLENDERA LIETOŠANA

Blenderi var izmantot tikai smūtiju, piena kokteiļu un mērču vai sastāvdaļu blenderēšanai (vārītas dārzeņu zupas, vafeļu un pankūku mīklas). Nelietojiet kafijas pupiņu, cietu garšvielu vai cukura malšanai.

1. Pieskrūvējiet pie asmens bloka krūzi vai pudeli, līdz baltā bultiņa atrodas iepretim fiksēšanas zonai starp mīnus un plus zīmi (1. attēls)
- 2.1. Blendera krūzes lietošana:

- Uzlieciet saliktu blendera krūzi (**C+D+E**) uz motora bloka (**F**). Tai jābūt novietotai tā, lai bultiņa sakristu ar krūzes atvērto daļu. Pagrieziet krūzi pulksteņrādītāja kustības virzienā, līdz bultiņa ir vērsta iepretim krūzes atvērtajai daļai. (2.+3. att.).
- Ieberiet sastāvdaļas blendera krūzē (**C**) (4. attēls).
- Nofiksējiet vāku (**B**) uz blendera krūzes (**C**) (5. attēls).
- Uzlieciet vāciņu (**A**) vāka (**B**) atvēršanai un pagrieziet to, lai nofiksētu. (6. att.).

2.2. Pudeles lietošana:

- **Uzmanību!** Neblenderējiet karstus šķidrumus.
 - Ieberiet sastāvdaļas pudelē (**H1**).
 - Piestipriniet pudeli pie asmens bloka (**D+E**), saskrūvējot tos kopā, līdz baltā bultiņa atrodas iepretim fiksēšanas zonai starp mīnus un plus zīmi (7. attēls).
 - Uzlieciet pudeli (**H+D+E**) uz motora bloka (**F**) tā, lai bultiņa būtu vērsta iepretim krūzes atvērtajai daļai. Un pagrieziet pudeli pulksteņrādītāja kustības virzienā, līdz bultiņa ir vērsta iepretim krūzes atvērtajai daļai. (8. att.).
3. Nekad nepievienojiet un neblenderējiet šķidrumus vai sastāvdaļas, kuru temperatūra ir augstāka par 70 °C. Vispirms atdzesējiet tos. Blendera krūzes (**C**) un plastmasas pudeles (**H1**) MAKSIMĀLAIS tilpums ir 750 ml. Neberiet pārtiku vai nelejiet šķidrumus virs MAKSIMĀLĀS atzīmes. Zemāk esošajā tabulā norādīti recepšu daudzumi.
4. Iespraudiet ierīces strāvas vadu un ieslēdziet to, nospiežot pogu. Turiet pogu nospieztu tik ilgi, kamēr blenderēšana ir pabeigta. Blenderēšanu aptur, atlaižot pogu. Lai blenderētu ar impulsiem, nospiediet attiecīgo pogu. Blenderis nedarbosies, ja krūze vai pudele nebūs pareizi nostiprināta.
5. Blenderēšanas laikā turiet ierīci stingri ar vienu roku. **Nedarbiniet ierīci ilgāk par 2 minūtēm.**
6. Pēc pudeles lietošanas:
Kad esat pabeiguši blenderēšanu, pagrieziet blendera pudeli tā, lai uzskrūvētais asmens bloks (**D+E**) būtu vērsts virzienā uz augšu, un pēc tam atskrūvējiet to no blendera pudeles (**H**) (9. att.). Pēc tam uzlieciet pudelei vāku (**H2**) (10. attēls). Šādā veidā no blendera pudeles var padzerties vai to paņemt līdzi.

Sastāvdaļas	Daudzums (maks.)	Laiks
Vitālais kokteilis	140 g burkānu + 60 g seleriju + 60 g banānu + 330 g apelsīnu sulas + 2 ledus gabaliņi	60s
Ābolu sula	150 g zaļā ābola + 250 g ābolu sulas + 5 ledus gabaliņi	30s
Burkānu zupa	240 g burkānu + 360 g ūdens	60s

Ieteikumi:

- Sastāvdaļas blendera lietošanas laikā var pievienot, ievietojot tās caur vāka **(B)** padeves atveri.
- Pirms ieberat sastāvdaļas blendera krūzē **(C)**, sagrieziet tās sīkos gabaliņos (apmēram 15 mm x 15 mm). Neblenderējiet pārāk lielu daudzumu sastāvdaļu vienlaicīgi.
- Nelietojiet blenderi cietu pārtikas produktu (piemēram, kartupeļu vai gaļas) malšanai vai biezas masas (piemēram, mīklas) jaukšanai.

UZMANĪBU! Ja starp asmeņiem iestrēgst sastāvdaļas, atvienojiet ierīci un izņemiet tās ar lāpstiņu.

Produkts nedarbosies, ja blendera krūze (C) vai pudele (H) nebūs pareizi piestiprināta pie asmens bloka un abas daļas nebūs nofiksētas pie pamatnes.

TĪRĪŠANA

- Izvelciet blendera strāvas vadu no kontaktligzdas.
- Rīkojieties ar asmeņiem **(D)** piesardzīgi, jo tie ir ļoti asi.
- Tīriet motora bloku **(F)** ar mitru lupatiņu. Rūpīgi nosusiniet.
- Nekādā gadījumā neiegremdējiet motora bloku **(F)** ūdenī un neturiet zem tekoša ūdens.
- Nekādā gadījumā nemazgājiet motora bloku trauku mazgājamā mašīnā.
- Lai noņemamās daļas varētu vieglāk notīrīt, uzreiz pēc lietošanas nomazgājiet tās siltā ūdenī un trauku mazgāšanas līdzekli.
- Blendera krūzi **(C)**, vāku **(B)**, vāciņu **(A)** un plastmasas pudeli ar vāku **(H)** drīkst mazgāt trauku mazgājamā mašīnā augšējā grozā, un tikai izmantojot programmu „EKO” vai programmu „VIEGLI NETĪRIEM TRAUKIEM”.

DĖMESIO: saugos priemonės yra prietaiso dalis. Jas atidžiai perskaitykite prieš pirmą kartą naudodami naują prietaisą. Laikykite tokioje vietoje, kur vėliau galėtumėte rasti ir paskaityti.

APRAŠYMAS

- | | |
|---------------------------|---|
| A Dangtelis | F Variklio blokas |
| B Dangtis | G Maitinimo mygtukas |
| C Maišytuvo ąsotis | H Plastikinis butelis su dangčiu |
| D Tarpinė | H1 Plastikinis butelis |
| E Peiliukų blokas | H2 Dangtis |

APSAUGINĖ BLOKAVIMO SISTEMA (E)

Prietaiso negalima paleisti, jeigu maišytuvo ąsotis (**C**) ar butelis (**H**) tinkamai neuždėtas ir neužfiksuotas ant variklio bloko (**F**).

PRIEŠ NAUDOJANT MAIŠYTUVĄ PIRMĄ KARTĄ

- Prieš naudodami maišytuvą pirmą kartą, išardykite ir visas dalis (**A, B, C, D, E, H**) nuplaukite šilto vandens ir indų ploviklio tirpalu (išskyrus variklio bloką (**F**)). (žr. skyrių „Valymas“). Nuplaukite ir kruopščiai nusausinkite.
- **ATSARGIAI: peiliukai yra labai aštrūs, todėl naudodami ar valydami prietaisą būkite itin atsargūs.**
- Prieš naudodami maišytuvą nuimkite visas pakuotės dalis.

MAIŠYTUVO NAUDOJIMAS

Maišytuvas skirtas tik tirštiesiems kokteiliams, pieno kokteiliams ar padažams ruošti, taip pat įvairiems produktams maišyti (virtų daržovių sriuboms, vaflių ar blynų tešlai). Nenaudokite kavos pupelėms, kietiems prieskoniams ar cukrui malti.

1. Priskukite ąsotį ar butelį prie peiliukų bloko, sukdami, kol balta rodyklė atsidurs fiksavimo zonoje tarp pluso ir minuso ženklų (1 pav.).

2.1 Maišytuvo ąsočio naudojimas:

- Maišytuvą su pritvirtintu ąsočiu (C + D + E) uždėkite ant variklio bloko (F). Rodyklė turi sutapti su atrakintos spynos žyme. Sukite ąsotį pagal laikrodžio rodyklę, kol rodyklė sutaps su užrakintos spynos žyme. (2 ir 3 pav.).
- Sudėkite produktus į maišytuvo ąsotį (C) (4 pav.).
- Užsukite maišytuvo ąsočio (C) dangtį (B) (5 pav.).
- Įstatykite į dangčio (B) angą dangtelį (A) ir pasukite, kad užsifikuotų. (6 pav.).

2.2 Butelio naudojimas:

- **Įspėjimas:** nemišykite karštų skysčių.
 - Sudėkite produktus į butelį (H1).
 - Ant butelio užsukite peiliukų bloką (D + E), sukdami, kol balta rodyklė atsidurs fiksavimo zonoje tarp pluso ir minuso ženklų (7 pav.).
 - Uždėkite butelį (H + D + E) ant variklio bloko (F) taip, kad rodyklė sutaptų su atrakintos spynos žyme. Tuomet sukite butelį pagal laikrodžio rodyklę, kol rodyklė sutaps su užrakintos spynos žyme. (8 pav.)
3. Niekada nepilkite ir nemišykite skysčių ar maisto produktų, kurių temperatūra viršija 70 °C. Geriau pradžioje juos šiek tiek atvėsinkite. Maišytuvo ąsočio (C) ir plastikinio butelio (H1) maksimali talpa yra 750 ml. Nepripildykite maistu ar skysčiais virš MAX žymės. Receptūras rasite toliau pateiktoje lentelėje.
4. Įjunkite prietaisą į elektros tinklą ir paleiskite, paspausdami mygtuką. Mygtuką laikykite nuspaudę, kol baigsite maišyti. Variklis sustoja atleidus mygtuką. Spauskite ir vėl atleiskite mygtuką, kad maišymas būtų su pulsavimu. Maišytuvas neveiks, jei jo ąsotis ar butelis netinkamai užfiksuoti.
5. Maišymo metu prietaisą tvirtai laikykite viena ranka. **Nelaikykite įjungę ilgiau nei 2 minutes.**
6. 2.2 Butelio panaudojimas:
Baigę maišyti apverskite maišytuvo butelį taip, kad peiliukų blokas (D + E) atsidurtų viršuje, ir tuomet atsukite jį nuo butelio (H) (9 pav.). Uždėkite butelio dangtį (H2) (10 pav.). Maišytuvo butelis paruoštas iš jo gerti arba su savimi neštis.

Produktai	Kiekis (maks.)	Laikas
Žaliasis kokteilis	140 g morkų + 60 g gumbinio saliero + 60 g bananų + 330 g apelsinų sulčių + 2 ledo kubeliai	60s
Obuolių sultys	150 g žalio obuolio + 250 g obuolių sulčių + 5 ledo kubeliai	30s
Morkų sriuba	240 g morkų + 360 g vandens	60s

Rekomendacijos:

- Jeigu norite pridėti produktų, kai maišytuvas veikia, kiškite juos per dangčio **(B)** angą.
- Produktus supjaustykite smulkiais maždaug 15 mm x 15 mm dydžio gabaliukais ir tik paskui dėkite juos į maišytuvo ąsotį **(C)**. Vienu metu nemaišykite didelio produktų kiekio.
- Nenaudokite prietaiso tokiems produktams, kaip bulvės ar mėsa, trinti ar smulkinti ar tirštiems mišiniams maišyti (pvz., tešlai).

ATSARGIAI: jeigu produktai prikimba prie peiliukų, atjunkite prietaisą nuo elektros tinklo ir nuvalykite mentele.

Prietaisas neveiks, kol maišytuvo ąsočio (C) ar butelio (H) tinkamai nepritvirtinsite prie peiliukų bloko ir abiejų dalių neužfiksosite ant pagrindo.

VALYMAS

- Atjunkite maišytuvą nuo tinklo.
- Atsargiai elkitės su peiliukais **(D)**, nes jie labai aštrūs.
- Variklio bloką **(F)** nušluostykite drėgna šluoste. Kruopščiai nusauskite.
- Variklio bloko **(F)** niekada nemerkitė į vandenį ir nekiškite po bėgančio vandens srove.
- Variklio bloko niekada neplaukite indaplovėje.
- Kad išvalyti būtų lengviau, visada iš karto po naudojimo prietaiso nuimamas dalis nuplaukite šilto vandens ir indų ploviklio tirpalu.
- Maišytuvo ąsotį **(C)**, dangtį **(B)**, dangtelį **(A)** ir plastikinį butelį su dangčiu **(H)** galima plauti indaplovėje, padėjus ant viršutinės lentynos ir naudojant mažai suteptų indų plovimo programą.

ВНИМАНИЕ: предпазните мерки за безопасност са част от уреда. Прочетете ги внимателно, преди да използвате новия уред за първи път. Съхранявайте ги на място, където може да ги откриете и да се консултирате с тях в последствие.

ОПИСАНИЕ

- | | |
|---------------------------|-----------------------------------|
| A Запушалка | F Моторен модул |
| B Капак | G Бутон за захранване |
| C Кана на блендера | H Пластмасова чаша с капак |
| D Уплътнение | H1 Пластмасова чаша |
| E Режещ модул | H2 Капак |

ОБЕЗОПАСЯВАЩА ЗАКЛЮЧВАЩА СИСТЕМА (E)

Уредът не може да работи, ако каната на блендера (**C**) или чашата (**H**) не са поставени и заключени правилно върху моторния модул (**F**).

ПРЕДИ ДА ИЗПОЛЗВАТЕ БЛЕНДЕРА СИ ЗА ПРЪВ ПЪТ

- Преди да използвате блендера за пръв път, разглобете и измийте всички части (**A, B, C, D, E, H**) в топла вода с препарат за съдове (освен моторния модул (**F**). Вижте „Почистване“ §). Изплакнете ги и ги подсушете внимателно.
- **ВНИМАНИЕ: ножовете са изключително остри, много внимавайте с тях, когато почиствате или използвате вашия уред.**
- Уверете се, че всички опаковъчни материали са отстранени преди да използвате блендера.

ИЗПОЛЗВАНЕ НА БЛЕНДЕРА

Блендерът може да се използва единствено за приготвяне на храни като нектари, млечни шейкове и сосове, или за смесване на съставки (сготвени зеленчукови супи, смес за гофрети или палачинки). Не го използвайте за смилане на кафе, твърди подправки или за смилане на захар.

1. Завийте каната или чашата върху режещия модул чрез завъртане,

докато бялата стрелка попадне в заключващата зона между знака плюс и минус (фиг. 1.)

2.1 Употреба на каната на блендера:

- Поставете сглобката с каната за блендера (**C+D+E**) върху моторния модул (**F**). Поставете я така, че стрелката да съвпада с отключения катинар. Завъртете каната по посока на часовниковата стрелка, докато стрелката съвпадне със заключения катинар. (фиг. 2+3).
- Поставете съставките в каната на блендера (**C**) (фиг. 4).
- Заклучете капака (**B**) върху каната на блендера (**C**) (фиг. 5).
- Поставете запушалката (**A**) в отвора на капака (**B**) и я завъртете, така че да се застопори на мястото си. (фиг. 6).

2.2 Употреба на чашата:

- **Внимание:** Не смесвайте горещи течности.
- Поставете съставките в чашата (**H1**).
- Сглобете чашата с ножовете (**D+E**), като ги завъртите едно в друго, докато бялата стрелка попадне в заключващата зона между знака плюс и минус (фиг. 7).
- Поставете чашата (**H+D+E**) върху моторния модул (**F**), така, че стрелката да съвпада с отключения катинар. След това завъртете чашата, докато стрелката съвпадне със заключения катинар. (Фиг. 8)

3. Никога не поставяйте и не обработвайте съставки, чиято температура е над 70°C. Вместо това първо леко ги охладете.

Каната на блендера (**C**) и пластмасовата чаша (**H1**) имат максимален капацитет от 750 ml. Не ги пълнете с храна или течности над маркировката „MAX“. Разгледайте таблицата по-долу за количества на рецептите.

4. Включете уреда в контакта и го стартирайте, като натиснете бутона. Дръжте бутона натиснат, докато смесването приключи. Смесването спира, когато отпуснете бутона. Натиснете бутона на пресекулки, за да предизвикате пулсации. Блендерът няма да работи, ако каната или чашата на блендера не са правилно заключени.

5. По време на работа придържайте уреда здраво с едната си ръка. **Не използвайте в работен режим за повече от 2 минути.**

6. След употреба на чашата:

След като приключите със смесването, обърнете чашата на блендера, така че режещият модул (**D+E**) да е отгоре, след което го развийте от чашата (**H**) (фиг. 9). След това поставете капака на чашата (**H2**) (фиг. 10). Чашата на блендера е готова за пиене или пренасяне.

Съставки	Количества (макс.)	път
Коктейл „Жизненост“	140 g моркови + 60 g целина + 60 g банан + 330 g портокалов сок + 2 кубчета лед	60s
Ябълков сок	150 g зелена ябълка + 250 g ябълков сок + 5 кубчета лед	30s
Супа от моркови	240 g моркови + 360 g вода	60s

BG

Препоръки:

- За да добавяте съставки, докато блендерът работи, вкарвайте ги през дупката за подаване през капака **(B)**.
- Нарезете съставките на малки парчета (прибл. 15 mm x 15 mm), преди да ги поставите в каната на блендера **(C)**. Не обработвайте голямо количество съставки наведнъж.
- Не използвайте продукта за пюриране или смилане на тежки храни (например картофи или меса) или за разбъркване на гъсти смеси (например тесто).

ВНИМАНИЕ: Ако дадени съставки заседнат по ножовете, изключете уреда от контакта и отстранете съставките с шпатула. Продуктът няма да работи, освен ако каната на блендера (C) или чашата (H) не са правилно прикрепени към ножовете, като двете части трябва да са заключени към основата на уреда.

ПОЧИСТВАНЕ

- Изключете блендера от контакта.
- Пипайте ножовете **(D)** внимателно, тъй като са изключително остри.
- Почистете моторния модул **(F)** с влажна кърпа. Подсушете внимателно.
- Не потапяйте моторния модул **(F)** във вода и не го поставяйте под течаща вода.
- Никога не почиствайте моторния модул в миялна машина
- За да улесните почистването, винаги измивайте отделящите се части в топла вода и препарат за съдове веднага след употреба.
- Каната на блендера **(C)**, капакът **(B)**, запушалката **(A)** и пластмасовата чаша с капак **(H)** могат да се почистват в миялна машина, в горната част, като се използва само програмата „ECO“ или „SLIGHTLY SOILED“ („Слабо замърсено“).

OPREZ! Sigurnosne mjere opreza sastavni su dio uređaja. Prije prvog korištenja novog uređaja pažljivo pročitajte sigurnosne mjere opreza. Držite ih na mjestu gdje ih možete pronaći kako biste ih mogli koristiti za buduće potrebe.

HR

OPIS

- | | |
|---------------------------|-------------------------------------|
| A Čep | F Jedinica motora |
| B Poklopac | G Tipka napajanja |
| C Vrč blendera | H Plastična boca s poklopcem |
| D Brtva | H1 Plastična boca |
| E Jedinica oštrice | H2 Poklopac |

SIGURNOSNI SUSTAV ZATVARANJA (E)

Uređaj nije moguće pokrenuti ako vrč blendera (**C**) ili boca (**H**) nisu postavljene i ispravno učvršćene na jedinici motora (**F**).

PRIJE PRVE UPORABE BLENDERA

- Prije prve uporabe blendera rastavite i operite sve dijelove (**A, B, C, D, E, H**) u toploj vodi i tekućem sredstvu za pranje posuđa (osim jedinice motora (**F**)). Pogledajte odlomak "Čišćenje" 5). Isperite ih i pažljivo osušite.
- **OPREZ! Oštrice su izuzetno oštre. Kada čistite ili koristite uređaj, s oštricama rukujte oprezno.**
- Prije uporabe blendera uvjerite se da je sva ambalaža uklonjena.

UPORABA BLENDERA

Blender se može koristiti samo za pripremu jela poput kašastih sokova, mliječnih napitaka i umaka ili miješanje sastojaka (skuhane juhe od povrća, tijesto za vafle i palačinke). Ne koristite ga za obradu zrna kave, krutih začina ili mljevenje šećera.

1. Zavrните vrč ili bocu na jedinicu oštrice okrećući ih dok bijela strjelica ne dođe u područje učvršćivanja između znaka minus i plus. (sl. 1)

2.1 Korištenje vrča blendera

- Sklop vrča blendera (**C+D+E**) stavite na jedinicu motora (**F**) tako da strelica bude u ravnini s otvorenim lokotom. Okrećite vrč u smjeru kretanja kazaljki na satu dok strelica ne bude u ravnini sa zatvorenim lokotom. (sl. 2+3)
- U vrč blendera (**C**) stavite sastojke. (sl. 4)
- Zavrните poklopac (**B**) na vrč blendera (**C**). (sl. 5)
- Stavite čep (**A**) u otvor u poklopcu (**B**) i okrenite ga kako biste ga učvrstili u ležište. (sl. 6)

2.2 Korištenje boce

- **Oprez!** Ne miješajte vruće tekućine.
 - Stavite sastojke u bocu (**H1**).
 - Zatvorite bocu sklopom oštice (**D+E**) zavrtnjem dok bijela strelica ne dođe u područje učvršćivanja između znaka plus i minus. (sl. 7)
 - Stavite bocu (**H+D+E**) na jedinicu motora (**F**) tako da strelica bude u ravnini s otvorenim lokotom. Okrećite bocu dok strelica ne bude u ravnini sa zatvorenim lokotom. (sl. 8)
3. Nemojte nikada dodavati ili obrađivati tekućine ili sastojke čija je temperatura iznad 70 °C. Umjesto toga najprije ih malo ohladite. Vrč blendera (**C**) i plastična boca (**H1**) imaju MAKSIMALNU zapreminu od 750 ml. Ne punite ih namirnicama ili tekućinama iznad oznake maksimalne zapremine MAX. Za količine sastojaka pogledajte tablicu u nastavku.
4. Priključite uređaj na strujno napajanje i uključite ga pritiskom na gumb. Tipku držite pritisnutim do završetka miješanja. Miješanje se zaustavlja otpuštanjem tipke. Tipku nakratko pritišćite i otpuštajte kako biste dobili impuls. Blender neće raditi ako vrč ili boca blendera nisu ispravno učvršćeni.
5. Uređaj tijekom rada čvrsto držite jednom rukom. **Uređaj ne koristite dulje od 2 minute.**
6. Nakon korištenja boce
Po završetku miješanja bocu blendera okrenite tako da jedinica oštice (**D+E**) bude okrenuta prema gore, a zatim je odvrnite s boce (**H**). (sl. 9) Zatim stavite poklopac boce (**H2**). (sl. 10) Sada možete piti iz boce blendera ili je ponijeti sa sobom.

Sastojci	Količina (maks.)	Vrijeme
Koktel vitalnosti	140 g mrkve + 60 g celera + 60 g banana + 330 g soka od naranče + 2 kocke leda	60s
Sok od jabuke	150 g zelenih jabuka + 250 g soka od jabuka + 5 kocki leda	30s
Juha od mrkve	240 g mrkve + 360 g vode	60s

Preporuke:

- za dodavanje sastojaka tijekom korištenja blendera koristite otvor za punjenje u poklopcu **(B)**.
- Prije stavljanja u vrč blendera sastojke izrežite u male komade (oko 15 x 15 mm). Nemojte da obrađujete veliku količinu namirnica u isto vrijeme.
- Proizvod ne koristite za usitnjavanje ili mljevenje krutih namirnica (npr. krumpira ili mesa) ili za miješanje gustih smjesa (npr. tijesto).

OPREZI! Ako se namirnice zalijepe za oštrice, odspojite uređaj od strujnog napajanja i uklonite ih lopaticom.

Proizvod neće raditi ako vrč blendera (C) ili boca (H) nisu ispravno učvršćeni na sklopu oštrice i ako oba dijela nisu učvršćena u svom mjestu na postolju.

ČIŠĆENJE

- Odspojite blender od strujnog napajanja.
- Oštricama **(D)** rukujte oprezno jer su vrlo oštre.
- Jedinicu motora **(F)** obrišite vlažnom krpom. Pažljivo ih osušite.
- Jedinicu motora **(F)** nikada ne uranjajte u vodu i ne stavlajte je pod vodu iz slavine.
- Jedinicu motora nikada ne perite u perilici posuđa.
- Radi jednostavnijeg čišćenja odvojive dijelove odmah nakon uporabe operite u toploj vodi i tekućem sredstvu za pranje posuđa.
- Vrč blendera **(C)**, poklopac **(B)**, čep **(A)** i plastična boca s poklopcem **(H)** mogu se prati u perilici posuđa u gornjoj košari, samo na programu pranja "ECO" ili "SLIGHTLY SOILED".

FIGYELEM: a biztonsági óvintézkedések a készülék részét képezik. A készülék első használata előtt figyelmesen olvassa el a őket. Olyan helyen tárolja, ahol megtalálja, és később elő tudja venni.

LEÍRÁS

- | | |
|------------------------|--------------------------------|
| A Sapka | F Motoros egység |
| B Fedő | G Bekapcsoló gomb |
| C Turmixedény | H Műanyag üveg fedéllel |
| D Tömítés | H1 Műanyag üveg |
| E Pengés egység | H2 Fedél |

HU

BIZTONSÁGI ZÁRRENDSZER (E)

A készülék nem indítható el, ha a turmixedény **(C)** vagy az üveg **(H)** nincs felhelyezve, és megfelelően rögzítve a motoros egységen **(F)**.

A TURMIXGÉP ELSŐ HASZNÁLAT ELŐTT

- A turmixgép első használata előtt szerelje szét, és mosogasson el minden alkatrészt **(A, B, C, D, E, H)** meleg vízben és folyékony mosogatószerrel (a motoros egység kivételével **(F)**). (Lásd a „Tisztítás” fejezetet.) Öblítse le, majd óvatosan szárítsa meg azokat.
- **FIGYELEM: a pengék nagyon élesek, óvatosan bánjon velük a készülék tisztítása vagy használata közben.**
- Ellenőrizze, hogy a turmixgép használata előtt minden csomagolást eltávolított-e.

A TURMIXGÉP HASZNÁLATA

A turmixgépet csak olyan készítményekhez szabad használni, mint az ivólevelek, tejturmixok és szószok, vagy hozzávalók bekeveréséhez (főtt zöldséglevések, gofri és palacsinta tészta). Ne használja kávébab, vagy kemény fűszerek vagy cukor darálására.

1. Csavarja fel az edényt vagy az üveget a penge egységre, úgy, hogy elfordítja, amíg a fehér nyíl a zár részen a mínusz és plusz jel közé nem kerül. (1. ábra)

2.1 A turmixedény használata:

- Helyezze a turmixedény rögzítőt **(C+D+E)** a motoregységre **(F)**. Úgy, hogy a nyíl a nyitott zárnál legyen. Fordítsa el az edényt az óramutató járásával megegyező irányba, amíg a nyíl a zárt zárhoz nem ér. (2+3. ábra).
- Tegye be az összetevőket a turmixedénybe **(C)** (4. ábra).
- Zárja le a fedelet **(B)** a turmixedényen **(C)** (5. ábra).
- Illessze a sapkát **(A)** a fedél nyílásába **(B)**, és fordítsa el, hogy a helyére rögzítse. (6. ábra)

2.2 Az üveg használata:

- **Vigyázat:** Ne turmixoljon forró folyadékokat.
- Tegye az összetevőket az üvegbe **(H1)**.
- Csavarja fel az üveget a penge egységre **(D+E)**, úgy, hogy addig csavarja, amíg a fehér nyíl a zár részen a mínusz és plusz jel közé nem kerül. (7. ábra)
- Helyezze az üveget **(H+D+E)** a motoros egységre **(F)**, úgy, hogy a nyíl a nyitott zárnál legyen. És fordítsa el az üveget, amíg a nyíl a zárt zárhoz nem ér. (8. ábra)

3. Soha ne tegyen be vagy dolgozzon fel olyan folyadékokat vagy hozzávalókat, amelyek hőmérséklete 70 °C-nál magasabb. Ehelyett először kissé hűtse le ezeket.

A turmixedény **(C)** és a műanyag üveg **(H1)** MAX. kapacitása 750 ml. Ne töltse fel étellel vagy folyadékokkal a MAX. jelölés felett. Nézze meg a lenti táblázatot a receptekben szereplő mennyiségekhez.

4. Csatlakoztassa a készüléket, és kapcsolja be a gomb megnyomásával. Tartsa lenyomva a gombot a kívánt eredmény eléréséig. Ha elengedi a gombot, akkor a gép abbahagyja a keverést. A pulzáláshoz nyomja meg a gombot. A turmixgép nem működik, ha a turmixedény vagy az üveg nincs megfelelően rögzítve.
5. Működés közben tartsa erősen a készüléket az egyik kezével. **Ne üzemeltesse 2 percnél tovább.**
6. Az üveg használata után:

A turmixolás befejezése után csavarja le a keverőpoharat függőlegesen oly módon, hogy a pengés egység **(D+E)** felfelé nézzen, majd csavarja le az üvegről **(H)**. (9. ábra). Majd helyezze fel az üveg fedelét **(H2)** (10. ábra). A keverőpohárból ezután ihat, illetve a poharat magával viheti.

Hozzávalók	Mennyiségek (max.)	Idő
Egészség koktél	140 g sárgarépa + 60 g gumós zeller + 60 g banán + 330 g narancslé + 2 jégkocka	60s
Almalé	150 g zöldalma + 250 g almalé + 5 jégkocka	30s
Sárgarépa leves	240 g sárgarépa + 360 g víz	60s

Javaslatok:

- Ha a turmixgép használata közben akar hozzávalókat betenni, akkor azt a fedélen lévő betöltőnyíláson **(B)** keresztül tegye.
- Vágja a hozzávalókat kisebb darabokra (körülbelül 15 mm x 15 mm), mielőtt a turmixedénybe **(C)** teszi őket. Ne dolgozzon fel egyszerre nagy mennyiségű hozzávalókat.
- Ne használja a terméket nehéz ételek (pl. Paradicsom vagy húsok) vágásához vagy darálásához, vagy sűrű keverékekhez (pl. tészta).

VIGYÁZAT: Ha hozzávalók hozzáragadtak a pengékhez, akkor húzza ki a készüléket, és távolítsa el ezeket egy spatulával.

A termék nem működik, amíg a turmixedény (C) vagy az üveg (H) nincs megfelelően a penge egységre rögzítve, és mindkét alkatrész nincs az alapra helyezve.

TISZTÍTÁS

- Áramtalanítsa a készüléket.
- Óvatosan bánjon a pengékkel **(D)**, amelyek nagyon élesek.
- Törölje le a motoregységet **(F)** egy nedves ruhával. Óvatosan szárítsa meg.
- Soha ne merítse a motoros egységet **(F)** vízbe vagy folyó víz alá.
- Soha ne tisztítsa a motoros egységet mosogatógépben.
- A mosogatás megkönnyítse érdekében közvetlenül a használat után mindig mosogassa el a levehető alkatrészeket meleg vízben és folyékony mosogatószerrel.
- A turmixedény **(C)**, a fedél **(B)**, a sapka **(A)** és a műanyag üveg fedéllel **(H)** mosogatógépben mosogatható a felső rácson, ehhez csak az „ECO” vagy „ENYHÉN SZENNYEZETT” programot használja.

САҚТЫҚ ЕСКЕРТУ: қауіпсіздік шаралары құрылғының бір бөлігі болып табылады. Жаңа құрылғыны бірінші рет пайдалану алдында оларды мұқият оқып шығыңыз. Оларды кейінірек табуға және анықтама алуға болатын жерде сақтаңыз.

СИПАТТАМА

- | | |
|---------------------------|--------------------------------------|
| A Қақпақ | G Қуат түймесі |
| B Қақпақ | H Қақпағы бар пластик бөтелке |
| C Блендер құмырасы | H1 Пластик бөтелке |
| D Тығыздағыш | H2 Қақпақ |
| E Пышақ блогы | |
| F Мотор блогы | |

ҚАУІПСІЗДІК ҚҰЛЫПТАУ ЖҮЙЕСІ (E)

Блендер құмырасы (**C**) немесе бөтелке (**H**) мотор блогына (**F**) дұрыс қойылмаған және құлыпталмаған болса, құрылғыны іске қосу мүмкін емес.

БЛЕНДЕРДІ БІРІНШІ РЕТ ПАЙДАЛАНУ АЛДЫНДА

- Блендерді бірінші рет пайдалану алдында бөлшектенің және барлық бөліктерді (**A, B, C, D, E, H**) жылы су мен жуу сұйықтығында жуыңыз (мотор блогын (**F**) қоспағанда. «Тазалау» § бөлімін қараңыз). Оларды мұқият шайыңыз және кептіріңіз.
- **САҚТЫҚ ЕСКЕРТУ:** пышақтар өте өткір, құрылғыны тазалау немесе пайдалану кезінде оларды абайлап ұстаңыз.
- Блендерді пайдалану алдында бүкіл орауыш алынғанына көз жеткізіңіз.

БЛЕНДЕРДІ ПАЙДАЛАНУ

Блендерді тек смузилер, сүт шейктері және соустар сияқты нәрселерді әзірлеу немесе ингредиенттерді (әзірленген көкөніс сорпалары, вафля және панкейк майы) араластыру үшін пайдалануға болады. Кофе дәндерін, қатты дәмдеуіштерді өңдеу немесе қантты үгу үшін пайдаланбаңыз.

1. Ақ көрсеткі минус және плюс таңбаларының арасындағы құлыптау аумағында болғанша айналдыру арқылы құмыраны немесе бөтелкені пышақтар блогына бұраңыз (1-сур.)

2.1 Блендер құмырасын пайдалану:

- Блендер құмырасы жинағын **(C+D+E)** мотор блогына **(F)** қойыңыз. Көрсеткі ашық құлыпқа сай келуі керек. Көрсеткі жабық құлыпқа сәйкес келгенше құмыраны сағат тілімен бұрыңыз. (2+3 сур.).
- Блендер құмырасына **(C)** ингредиенттерді салыңыз (4-сур.).
- Қақпақты **(B)** блендер құмырасына **(C)** құлыптаңыз (5-сур.).
- Қақпақты **(A)** қақпақтағы саңылауға **(B)** орнатып, орнында құлыптау үшін бұрыңыз. (6-сур.).

2.2 Бөтелкені пайдалану:

- **Сақтық ескерту:** Ыстық сұйықтықтарды араластырмаңыз.
- Ингредиенттерді бөтелкеге **(H1)** салыңыз.
- Бөтелкені пышақтар жинағымен **(D+E)** жабыңыз, оларды бір біріне құлыптау аумағындағы ақ көрсеткі минус және плюс таңбаларының арасында болғанша бір біріне бұраңыз (7-сур.).
- Бөтелкені **(H+D+E)** мотор блогына **(F)** көрсеткі ашық құлыпқа сай келетіндей қойыңыз. Содан кейін көрсеткі жабық құлыпқа сәйкес келгенше бөтелкені бұрыңыз. (8-сур.)

3. Температурасы 70°C-тан жоғарырақ сұйықтықтарды немесе ингредиенттерді ешқашан қоспаңыз немесе өңдемеңіз. Оның орнына алдымен оларды азғантай суытыңыз.

Блендер құмырасының **(C)** және пластик бөтелкенің **(H1)** ең көп сыйымдылығы 750 мл. Оған тамақты немесе сұйықтықтарды MAX белгісінен асырып толтырмаңыз. Рецепттердің мөлшерлерін төмендегі кестеде қараңыз.

4. Құрылғыны розеткаға қосып, түймені басу арқылы қосыңыз. Түймені араластыру аяқталғанша басыңыз. Араластыру

түйме жіберілгеннен кейін тоқтайды. Бірнеше секунд ішінде түймені көп рет басып, жіберсеңіз, «Импульс» функциясы басталады. Блендер құмырасы немесе немесе бөтелке дұрыс құлыпталмаса, блендер жұмыс істемейді.

5. Жұмыс кезінде құрылғыны бір қолмен қатты ұстаңыз. **2 минуттан көбірек пайдаланбаңыз.**

6. Бөтелкені пайдаланудан кейін:

Араластыруды аяқтағаннан кейін пышақтар блогы **(D+E)** үстіне болатындай блендер бөтелкесін тік бұрыңыз, содан кейін оны бөтелкеден **(H)** бұрап алыңыз (9-сур.). Содан кейін бөтелке қақпағын **(H2)** жабыңыз (10-сур.). Блендер бөтелкесі ішуге немесе өзіңізбен алып кетуге дайын.

Ингредиенттер	Мөлшерлер (макс.)	Уақыт
Сергектік коктейлі	140 г сәбіз + 60 г балдыркөк + 60 г банан + 330 г апельсин шырыны + 2 мұз текшесі	60s
Алма шырыны	150 г жасыл алма + 250 г алма шырыны + 5 мұз текшесі	30s
Сәбіз сорпасы	240 г сәбіз + 360 г су	60s

Ұсыныстар:

- Блендер пайдаланылып жатқанда ингредиенттер қосу үшін ингредиенттерді қақпақтағы беру тесігі **(B)** арқылы салыңыз.
- Блендер құмырасына **(C)** салу алдында ингредиенттерді кішкентай бөліктерге (шамамен 15 мм x 15 мм) кесіңіз. Бір уақытта ингредиенттердің үлкен мөлшерін еңдемеңіз.
- Өнімді қатты тамақтарды (мысалы, картопты немесе етті) езу немесе ұсақтау үшін, я болмаса қою қоспаларды (мысалы, қамырды) араластыру үшін пайдаланбаңыз.

САҚТЫҚ ЕСКЕРТУ: Ингредиенттер пышақтарға жабысып қалса, құрылғыны розеткадан ажыратыңыз және оларды қалақпен алып тастаңыз.

Блендер құмырасы **(C)** немесе бөтелке **(H)** пышақтар жинағына дұрыс құлыпталмаса және бөліктердің екеуі де негізде орнына құлыпталмаса, өнім жұмыс істемейді.

ТАЗАЛАУ

- Блендерді розеткадан ажыратыңыз.
- Пышақтарды **(D)** абайлап ұстаңыз, өйткені олар өте өткір.
- Мотор блогын **(F)** дымқыл шүберекпен сүртіңіз. Мұқият кептіріңіз.
- Мотор блогын **(F)** суға немесе ағып жатқан суға ешқашан батырмаңыз.
- Мотор блогын ыдыс жуу машинасында ешқашан тазаламаңыз.
- Тазалауды оңайырақ ету үшін әрқашан алынбалы бөліктерді жылы суда жуыңыз және пайдаланудан кейін бірден сұйықтықты жуып тастаңыз.
- Блендер құмырасын **(C)**, **(B)** қақпағын, **(A)** қақпағын және қақпағы бар пластик бөтелкені **(H)** ыдыс жуу машинасының жоғарғы науасында тек «ECO (ҮНЕМДІ)» немесе «SLIGHTLY SOILED (АЗҒАНТАЙ ЛАСТАЛҒАН)» бағдарламасын пайдаланып тазалауға болады.

KK

UWAGA: Zasady bezpieczeństwa stanowią część urządzenia. Przed pierwszym użyciem nowego urządzenia należy je uważnie przeczytać. Należy je przechowywać w łatwo dostępnym miejscu w celu ewentualnego użycia w późniejszym terminie.

OPIS

- | | |
|---------------------------|--|
| A Dekielek | G Przycisk zasilania |
| B Przykrywka | H Plastikowa butelka z przykrywką |
| C Dzbanek blendera | H1 Plastikowa butelka |
| D Uszczelka | H2 Przykrywka |
| E Ostrze (zespół) | |
| F Zespół silnika | |

SYSTEM BLOKADY ZABEZPIECZAJĄCEJ (E)

Urządzenia nie można włączyć, jeśli dzbanek (**C**) lub butelka (**H**) nie zostały poprawnie umieszczone i zamontowane na bloku silnika (**F**).

PRZED PIERWSZYM UŻYCIEM BLENDERA

- Przed użyciem blendera po raz pierwszy wyjmij i umyj wszystkie części (A, B, C, D, E, H) w ciepłej wodzie z dodatkiem płynu do naczyń (za wyjątkiem bloku silnika (**F**)). Zapoznaj się z rozdziałem „Czyszczenie”. Ostrożnie wypłucz i wytrzyj do sucha.
- **UWAGA: Ostrza są bardzo ostre; podczas czyszczenia lub używania urządzenia należy obchodzić się z nimi ostrożnie.**
- Przed użyciem blendera upewnij się, że z urządzenia wyjęte zostały wszystkie elementy opakowania.

UŻYWANIE BLENDERA

Blendera można używać tylko do przygotowania mieszanek takich jak koktajle, koktajle mleczne oraz sosy lub do miksowania składników (zupy z ugotowanych warzyw, wafle i naleśniki). Nie używaj do miksowania ziaren kawy, twardych przypraw lub mielenia cukru.

1. Przykręć dzbanek lub butelkę na ostrzach obracając go aż biała strzała

znajdzie się w strefie zablokowania między znakiem minus a plus (Rys. 1)

2.1. Używanie dzbanka blendera:

- Włóż zamontowane części blendera (**C+D+E**) na blok silnika (**F**). Strzała powinna pokrywać się z otworzoną blokadą. Przekręć dzbanek zgodnie z ruchem wskazówek zegara, tak by strzałka pokryła się z otworzoną blokadą.. (Rys. 2+3).
- Włóż składniki do dzbanka blendera (**C**) (Rys. 4).
- Zamontuj przykrywkę (**B**) na dzbanku blendera (**C**) (Rys. 5).
- Zamontuj zakrętkę (**A**) na otworze przykrywki (**B**) i przekręć ją, by zablokowała się w miejscu. (Rys. 6).

2.2 Używanie butelki:

- **Ostrożnie:** Nie miksować gorących płynów.
- Włóż składniki do butelki (**H1**).
- Zamknij butelkę z ostrzami (**D+E**) przekręcając je razem aż biała strzałka znajdzie się na strefie zablokowania między znakiem minus a plus (Rys. 7).
- Włóż butelkę (**H+D+E**) na blok silnika (**F**) tak, by strzałką pokrywała się z otworzoną blokadą. Przekręć butelkę zgodnie z ruchem wskazówek zegara, tak by strzałka pokryła się z otworzoną blokadą. (Rys. 8)

3. Nigdy nie dodawaj ani nie pracuj z płynami lub składnikami, których temperatura przekracza 70°C. Odczekaj aż ostygną.

Pojemność dzbanka blendera (**C**) i plastikowej butelki (**H1**) wynosi maks 750 ml. Przy wkładaniu produktów lub wlewaniu płynów nie przekraczaj oznaczenia MAX. Ilości do przepisów znajdują się w poniższej tabeli.

4. By włączyć urządzenie, podłącz je do sieci i wciśnij przycisk.. Wciśnij przycisk aż do zakończenia miksowania. Miksowanie zatrzyma się po zwolnieniu przycisku. Wciskaj przycisk zrywami, by dodać pulsacji. Blender nie będzie działać, jeśli dzbanek lub butelka nie są poprawnie zamontowane.

5. Trzymaj urządzenie mocno jedną ręką podczas używania. **Nie należy pozwalać pracować urządzeniu dłużej niż przez 2 minuty.**

6. Po użyciu butelki:

Po zakończeniu miksowania przekręć butelkę blendera do pionu, tak by ostrza (**D+E**) znalazły się na górze i odkręć je wtedy, by je wyjąć z butelki (**H**) (Rys. 9). Włóż następnie przykrywkę butelki (**H2**) (Rys. 10). Butelka blendera jest gotowa: można z niej pić lub zabrać ją ze sobą.

Składniki	Ilość (maks.)	Czas
Koktajl energetyczny	140 g marchwi + 60 g selera + 60 g bananów + 330 g soku pomarańczowego + 2 kostki lodu	60s
Sok jabłkowy	150 g zielonego jabłka + 250 g soku jabłkowego + 5 kostek lodu	30s
Zupa marchwiowa	240 g marchwi + 360 g wody	60s

Zalecenia:

- Aby dodać składniki podczas pracy blendera, włóż je przez otwór lejka w przykrywce **(B)**.
- Pokrój składniki na małe kawałki (ok. 15 mm x 15 mm) przed włożeniem ich do dzbanka **(C)**. Nie miksuj dużych liczby składników jednocześnie.
- Nie używaj urządzenia do miksowania lub ścierania twardych produktów (np. ziemniaków lub mięsa) lub do mieszania gęstych mieszanek (np. ciasta).

UWAGA: Jeśli składniki przyklejają się do ostrzy, odłącz urządzenie z sieci i usuń je za pomocą łopatki.

Urządzenie nie będzie działać, jeśli dzbanek (C) lub butelka (H) nie są poprawnie zamontowane do ostrzy a obie części zamontowane na podstawie.

CZYSZCZENIE

- Odłącz blender z sieci.
- Manipuluj ostrożnie ostrzami **(D)**, gdyż są bardzo ostre.
- Blok silnika **(F)** należy przetrzeć wilgotną ściereczką. Ostrożnie osusz.
- Silnika urządzenia **(F)** nie należy nigdy zanurzać w wodzie lub wkładać pod bieżącą wodę.
- Nigdy nie myć bloku silnika w zmywarce do naczyń.
- Aby ułatwić czyszczenie, zawsze myj wyjmowane części w ciepłej wodzie natychmiast po użyciu.
- Dzbanek blendera **(C)**, przykrywkę **(B)**, zakrętkę **(A)** i plastikową butelkę z przykrywką **(H)** można czyścić w zmywarce do naczyń na górnej półce, tylko w programie „ECO” lub „LEKKO ZABRUDZONE”.

ATENȚIE: instrucțiunile privind siguranța fac parte din aparat. Citiți cu atenție instrucțiunile de utilizare înainte de a utiliza aparatul nou pentru prima dată. Păstrați-le într-un loc unde le puteți găsi și consulta ulterior.

DESCRIERE

A Dop	F Bloc motor
B Capac	G Buton de alimentare
C Vas blender	H Sticlă de plastic cu capac
D Garnitură de etanșare	H1 Sticlă de plastic
E Unitate lame	H2 Capac

SISTEM PENTRU BLOCARE DE SIGURANȚĂ (E)

Aparatul nu poate porni dacă vasul blenderului (**C**) sau sticla (**H**) nu au fost poziționate și blocate corect pe blocul motor (**F**).

ÎNAINTE DE A UTILIZA APARATUL DUMNEAVOASTRĂ PENTRU PRIMA DATĂ

- Înainte de a vă utiliza blenderul pentru prima dată, demontați și spălați toate componentele (**A, B, C, D, E, H**) în apă caldă cu detergent lichid de vase (cu excepția blocului motor (**F**)). Consultați "Curățarea" §). Clătiți-le și uscați-le cu atenție.
- **ATENȚIE: Lamele sunt extrem de ascuțite, manevrați-le cu atenție când utilizați sau curățați aparatul.**
- Asigurați-vă că toate ambalajele au fost îndepărtate înainte a utiliza blenderul.

UTILIZAREA BLENDERULUI

Blenderul nu poate fi utilizat decât pentru prepararea smoothie-urilor, a milk-shake-urilor și a sosurilor ori pentru amestecarea ingredientelor (supe de legume, compoziții pentru clătite și gofre). Nu utilizați blenderul pentru procesarea boabelor de cafea, a condimentelor dure sau pentru măcinarea zahărului.

1. Înșurubați vasul sau sticla pe unitatea lamelor rotindu-le până când săgeata este situată pe zona de blocare între marcajul plus și minus (Fig 1)
- 2.1 Utilizarea vasului blenderului:
 - Amplasați ansamblul vasului blenderului **(C+D+E)** pe blocul motor **(F)**. Astfel încât săgeata să se potrivească cu lacătul deblocat. Rotiți vasul în sensul acelor de ceasornic până când săgeata este poziționată în dreptul lacătului blocat. (Fig. 2+3).
 - Introduceți ingredientele în vasul blenderului **(C)** (Fig. 4).
 - Introduceți ingredientele **(B)** în vasul blenderului **(C)** (Fig. 5).
 - Instalați dopul **(A)** în orificiul din capac **(B)** și rotiți-l pentru a-l bloca în poziție. (Fig. 6).
- 2.2 Utilizarea sticlei :
 - **Atenție** : Nu amestecați lichide fierbinți.
 - Amplasați ingredientele în sticlă **(H)**.
 - Închideți sticla cu ansamblul lamelor **(D+E)** înșurubându-le împreună până când săgeata albă se poziționează în zona de blocare între marcajul plus și minus (Fig. 7).
 - Amplasați sticla **(H+D+E)** pe blocul motor **(F)** astfel încât săgeata să fie aliniată cu lacătul deblocat. Și rotiți sticla în sensul acelor de ceasornic până când săgeata este poziționată în dreptul lacătului blocat. (Fig. 8)
3. Nu adăugați niciodată sau procesați lichide ori ingrediente ale căror temperatură depășește 70°C, ci lăsați-le mai întâi să se răcească. Vasul blenderului **(C)** și sticla de plastic **(H1)** au o capacitate de MAX 750ml. Nu umpleți cu alimente sau lichide care depășesc marcajul MAX. Consultați tabelul de mai jos pentru cantitățile rețetelor.
4. Conectați aparatul la o priză electrică și puneți-l în funcțiune apăsând butonul. Apăsăți butonul până când mixarea este completă. Mixarea se oprește atunci când butonul este eliberat. Apăsăți scurt pe buton pentru funcționare pulsată. Blenderul nu va funcționa dacă vasul acestuia sau sticla nu sunt blocate corect.
5. Țineți de aparat cu fermitate cu o mână pe durata funcționării. **Nu lăsați aparatul să funcționeze continuu mai mult de 2 de minute.**
6. După utilizarea sticlei :

După ce ați terminat de mixat, răsturnați recipientul blenderului astfel încât unitatea cu lame **(D+E)** să fie îndreptată în sus și apoi deșurubați-l de pe sticlă **(H)** (Fig.9). Apoi puneți dopul sticlei **(H2)**

(Fig.10). Puteți consuma direct din recipientul blenderului sau să-l luați cu dumneavoastră.

Ingrediente	Cantități (Max)	Timp
Cocktail Vitalitate	140 g morcovi + 60 g țelină + 60 g banane+ 330 g suc de portocale + 2 cuburi de gheață	60s
Smoothie de mere	150 g mere verzi + 250 g suc de mere + 5 cuburi de gheață	30s
Supă de morcovi	240 g morcovi + 360 g apă	60s

Recomandări:

- Pentru a adăuga ingrediente în timp ce blenderul este în funcțiune, introduceți-le prin orificiul de alimentare din capac **(B)**.
- Tăiați ingredientele în piese mici (aprox. 15mm x 15mm) înainte de a le introduce în vasul blenderului **(C)**. Nu procesați cantități mari de ingrediente simultan.
- Nu utilizați produsul pentru zdrobirea sau tocarea alimentelor dure (de ex. cartofi sau cărnuri) ori pentru mixarea amestecurilor dense (de ex. aluat).

ATENȚIE: În cazul lipirii ingredientelor de lame, deconectați aparatul de la priză și îndepărtați alimentele cu ajutorul unei spatule.

Produsul nu va funcționa decât dacă vasul blenderului (C) sau sticla (H) sunt blocate corect de unitatea lamelor și ambele componente sunt blocate pe blocul motor.

CURĂȚAREA

- Deconectați blenderul de la priza electrică.
- Manevrați lamele **(D)** cu grijă deoarece sunt foarte ascuțite.
- Ștergeți blocul motor **(F)** cu o cârpă umedă. Uscați cu atenție.
- Nu scufundați niciodată blocul motor **(F)** în apă sau sub un jet de apă.
- Nu curățați niciodată blocul motor în mașina de spălat vase.
- Pentru a facilita curățarea, întotdeauna spălați componentele detașabile în apă caldă cu detergent de vase imediat după utilizare.
- Vasul blenderului **(C)**, capacul **(B)**, dopul **(A)** și sticla de plastic cu capac **(H)** pot fi curățate în mașina de spălat vase pe etajera de sus, utilizând numai programul "ECO" sau "MURDĂRIRE UȘOARĂ".

ВНИМАНИЕ! Соблюдение правил техники безопасности является обязательным при использовании устройства. Внимательно ознакомьтесь с ними перед первым использованием нового устройства. Храните их в доступном месте для дальнейшего использования.

ОПИСАНИЕ

- | | |
|-------------------------|---------------------------------------|
| A Колпачок | G Кнопка питания |
| B Крышка | H Пластиковый стакан с крышкой |
| C Чаша блендера | H1 Пластиковый стакан |
| D Уплотнитель | H2 Крышка |
| E Блок лезвий | |
| F Приводной блок | |

СИСТЕМА ЗАЩИТНОЙ БЛОКИРОВКИ (E)

Чтобы запустить устройство, необходимо правильно установить кувшин блендера (**C**) или контейнер (**H**) и надежно зафиксировать его на приводном блоке (**F**).

ПЕРЕД ПЕРВЫМ ИСПОЛЬЗОВАНИЕМ БЛЕНДЕРА

- Перед первым использованием блендера разберите его и промойте все части (**A, B, C, D, E, H**), кроме приводного блока (**F**), в теплой воде с моющим средством (см. раздел «Очистка»). Промойте и тщательно высушите их.
- **ВНИМАНИЕ! Лезвия очень острые. Обращайтесь с ними с осторожностью во время использования или очистки устройства.**
- Перед использованием блендера убедитесь, что все упаковочные материалы удалены.

ИСПОЛЬЗОВАНИЕ БЛЕНДЕРА

Данный блендер предназначен только для приготовления таких блюд, как смузи, молочные коктейли и соусы, а также для смешивания ингредиентов (для овощных супов, теста для вафель и блинов). Не используйте данный блендер для измельчения кофейных зерен, твердых специй или сахара.

1. Установите чашу или стакан на блок лезвий, вращая его до тех пор,

пока белая стрелка на зоне блокировки не окажется между символами плюса и минуса (Рис. 1).

2.1 Использование чаши блендера.

- Установите блок чаши (**C+D+E**) на приводной блок (**F**). Стрелка должна указывать на символ открытого замка. Поверните чашу по часовой стрелке, чтобы стрелка указывала на символ закрытого замка (Рис. 2+3).
- Поместите ингредиенты в чашу (**C**) (Рис. 4).
- Закройте крышку (**B**) на чаше (**C**) надлежащим образом (Рис. 5).
- Установите колпачок (**A**) на отверстие крышки (**B**) и поверните его в положение блокировки (Рис. 6).

2.2 Использование пластикового стакана.

- **Внимание!** Не смешивайте горячие жидкости.
- Поместите ингредиенты в стакан (**H1**).
- Закройте стакан блоком лезвий (**D+E**), прикрутив его таким образом, чтобы белая стрелка оказалась между символами плюса и минуса (Рис. 7).
- Установите стакан (**H+D+E**) на приводной блок (**F**) таким образом, чтобы стрелка указывала на символ открытого замка. Поверните стакан, чтобы стрелка оказалась напротив символа закрытого замка (Рис. 8).

RU

3. Никогда не добавляйте и не обрабатывайте жидкости или ингредиенты, температура которых превышает 70°C. Сначала немного охладите их. Чаша блендера (**C**) и пластиковый стакан имеют максимальный объем 750 мл. Не превышайте отметку максимального уровня (**MAX**) при добавлении продуктов и жидкостей. Количество нужных ингредиентов для разных рецептов приведено в таблице ниже.
4. Подключите устройство к электросети и нажмите кнопку, чтобы включить его. Удерживайте кнопку до завершения смешивания. Когда кнопка отпущена, процесс смешивания завершается. Нажмите кнопку резко, чтобы придать импульс. Блендер не будет работать, если кувшин или контейнер не зафиксирован надлежащим образом.
5. Крепко удерживайте устройство одной рукой во время использования. **Время непрерывного смешивания не должно превышать 2 минут.**
6. После использования пластикового стакана. После завершения смешивания переверните стакан, чтобы блок лезвий (**D+E**) оказался сверху, а затем открутите его от контейнера (**H**) (Рис. 9). Затем закройте стакан крышкой (**H2**) (Рис. 10). Теперь из стакана можно пить или взять его с собой в дорогу.

Ингредиенты	Количество (макс.)	Время
Энергетический коктейль	140 г моркови + 60 г сельдерея + 60 г банана + 330 г апельсинового сока + 2 кубика льда	60s
Яблочный сок	150 г зеленых яблок + 250 г яблочного сока + 5 кубиков льда	30s
Морковный суп	240 г моркови + 360 г воды	60s

Рекомендации.

- Для добавления ингредиентов в процессе смешивания используйте отверстие для подачи в крышке **(B)**.
- Режьте ингредиенты на небольшие кусочки (прибл. 15 x 15 мм), прежде чем помещать их в кувшин **(C)**. Не пытайтесь измельчать большое количество пищи за один раз.
- Не используйте устройство для измельчения твердых продуктов (картошки или мяса) и перемешивания густых смесей (теста).

ВНИМАНИЕ! Если ингредиенты прилипли к лезвиям, отключите устройство от электросети и удалите прилипшую пищу с помощью лопатки.

Чтобы запустить устройство, необходимо правильно установить чашу блендера (C) или стакан (H) и надежно зафиксировать его на приводном блоке.

ОЧИСТКА

- Отключите блендер от электросети.
- Обращайтесь с лезвиями **(D)** с осторожностью, так как они очень острые.
- Протрите приводной блок **(F)** с помощью влажной ткани. Затем тщательно вытрите его насухо.
- Никогда не погружайте приводной блок **(F)** в воду и не мойте под проточной водой.
- Никогда не мойте приводной блок в посудомоечной машине.
- Для облегчения чистки всегда мойте съемные части в теплой воде с небольшим количеством моющего средства сразу после использования.
- Чашу блендера **(C)**, крышку **(B)**, колпачок **(A)** и пластиковый стакан с крышкой **(H)** можно мыть на верхней полке посудомоечной машины, используя только программу «ECO» (эко) или «SLIGHTLY SOILED» (небольшие загрязнения).

PAŽNJA! Bezbednosne mere su sastavni deo aparata. Pre prve upotrebe novog proizvoda, pažljivo ih pročitajte. Držite ih na mestu gde ih možete pronaći da biste ih mogli koristiti za buduće potrebe.

OPIS

- | | |
|---------------------------|--|
| A Čep | G Taster |
| B Poklopac | H Plastična posuda sa poklopcem |
| C Bokal blendera | H1 Plastična posuda |
| D Dihtung | H2 Poklopac |
| E Jedinica sečiva | |
| F Motorna jedinica | |

BEZBEDNOSNI SISTEM ZATVARANJA (E)

Aparat ne može da se pokrene ako bokal blendera (**C**) ili plastična posuda (**H**) nisu postavljeni i pravilno pričvršćeni na motornu jedinicu (**F**).

SR

PRE PRVOG KORIŠĆENJA BLENDERA

- Pre prve upotrebe blendera, rastavite i operite sve delove (**A, B, C, D, E, H**) u toploj vodi tečnim sredstvom za pranje sudova (osim motora (**F**)). Pogledajte odeljak "Čišćenje" (5). Isperite delove i pažljivo ih osušite.
- **OPREZ! Sečiva su jako oštra. Kada čistite ili koristite aparat, sečivima rukujte pažljivo.**
- Pre korišćenja blendera proverite da li je sva ambalaža uklonjena.

UPOTREBA BLENDERA

Blender može da se koristi samo za pripremu jela, kao što su kašasti sokovi, mlečni napici i umaci ili mešanje sastojaka (skuvane supe od povrća, testo za vafle i palačinke). Nemojte da ga koristite za obradu zrna kafe, tvrdih začina ili mlevenje šećera.

1. Zavrnite bokal ili plastičnu posudu na jedinicu sečiva okrećući ih dok bela strelica ne dođe u područje pričvršćivanja između znaka minus i plus. (sl. 1)

2.1 Korišćenje bokala blendera

- Stavite montiran bokal blendera **(C+D+E)** na motornu jedinicu **(F)**, tako da strelica bude u ravni sa otvorenim katancem. Okrećite bokal u smeru kretanja kazaljki na satu dok strelica ne bude u ravni sa zatvorenim katancem. (sl. 2+3)
- Stavite sastojke u bokal blendera **(C)**. (sl. 4)
- Zavrните poklopac **(B)** na bokal blendera **(C)**. (sl. 5)
- Stavite čep **(A)** u otvor u poklopcu **(B)** i okrenite ga da biste ga pričvrstili u ležište. (sl. 6)

2.2 Korišćenje plastične posude

- **Oprez!** Nemojte da mešate vruće tečnosti.
- Stavite sastojke u posudu **(H1)**.
- Zatvorite posudu montiranim sečivima **(D+E)** okretanjem dok bela strelica ne dođe u područje pričvršćivanja između znaka plus i minus. (sl. 7)
- Stavite posudu **(H+D+E)** na motornu jedinicu **(F)** tako da strelica bude u ravni sa otvorenim katancem. Okrećite posudu dok strelica ne bude u ravni sa zatvorenim katancem. (sl. 8)

3. Nemojte nikada da dodajete ili obrađujete tečnosti ili sastojke čija je temperatura iznad 70 °C. Umesto toga prvo ih malo ohladite.

Bokal blendera **(C)** i plastična posuda **(H1)** imaju MAKSIMALNU zapreminu od 750 ml. Nemojte da ih puniti namirnicama ili tečnostima iznad oznake MAX. Za količine sastojaka pogledajte tabelu u nastavku.

4. Priključite aparat na strujno napajanje i uključite ga pritiskom na taster. Taster držite pritisnut do završetka mešanja. Mešanje se zaustavlja otpuštanjem tastera. Taster kratko pritiskajte i otpuštajte da biste dobili impuls. Blender neće raditi ako bokal ili posuda blendera nisu pravilno pričvršćeni.

5. Aparat čvrsto držite jednom rukom tokom rada. **Nemojte da koristite aparat duže od 2 minuta.**

6. Posle korišćenja boce

Posle završetka mešanja posudu blendera okrenite tako da jedinica sečiva **(D+E)** bude okrenuta prema gore, a zatim je odvrnite sa boce **(H)**. (sl. 9) Zatim stavite poklopac posude **(H2)**. (sl. 10) Sada možete da pijete iz posude blendera ili da je ponesete sa sobom.

Sastojci	Količina (maks.)	Vreme
Koktel vitalnosti	140 g šargarepe + 60 g celera + 60 g banana + 330 g soka od pomorandže + 2 kocke leda	60s
Sok od jabuke	150 g zelenih jabuka + 250 g soka od jabuka + 5 kocki leda	30s
Supa od šargarepe	240 g šargarepe + 360 g vode	60s

Preporuke:

- za dodavanje sastojaka tokom korišćenja blendera koristite otvor za punjenje u poklopcu **(B)**.
- Pre stavljanja u bokal blendera, isecite sastojke na manje komade (oko 15 x 15 mm). Nemojte da obrađujete veliku količinu namirnica u isto vreme.
- Nemojte da koristite proizvod za usitnjavanje ili mlevenje tvrdih namirnica (npr. krompira ili mesa) ili za mešanje gustih smesa (npr. testo).

OPREZ! Ako se namirnice zalepe za sečiva, isključite aparat iz strujnog napajanja i uklonite ih lopaticom.

Proizvod neće raditi ako bokal blendera (C) ili posuda (H) nisu pravilno pričvršćeni na jedinicu sečiva i ako oba dela nisu pričvršćena u svoje mesto na postolju.

SR

ČIŠĆENJE

- Isključite blender iz strujnog napajanja.
- Sečivima **(D)** rukujte oprezno jer su vrlo oštra.
- Motornu jedinicu **(F)** obrišite vlažnom krpom. Pažljivo je osušite.
- Nemojte nikada da potapate motornu jedinicu **(F)** u vodu ili da je stavljate pod vodu iz slavine.
- Nemojte nikada da perete motornu jedinicu u sudomašini.
- Radi jednostavnijeg čišćenja, demontažne delove odmah posle upotrebe operite u toploj vodi tečnim sredstvom za pranje sudova.
- Bokal blendera **(C)**, poklopac **(B)**, čep **(A)** i plastična posuda sa poklopcem **(H)** mogu da se peru u sudomašini u gornjoj korpi, samo na programu pranja "ECO" ili "BLAGO ZAPRLJANO".

UPOZORNENIE: Bezpečnostné opatrenia sú súčasťou zariadenia. Pred prvým použitím vášho zariadenia si pozorne prečítajte tieto pokyny. Uchovávajte ich na mieste, kde ich môžete neskôr nájsť a pozrieť sa do nich.

POPIS

- | | |
|------------------------|---------------------------------|
| A Uzáver | F Motorová jednotka |
| B Veko | G Hlavný vypínač |
| C Nádoba mixéru | H Plastová fľaša s vekom |
| D Tesnenie | H1 Plastová fľaša |
| E Mixér | H2 Veko |

BEZPEČNOSTNÝ UZATVÁRACÍ SYSTÉM (E)

Zariadenie sa nedá spustiť, ak nádoba mixéru (**C**) alebo fľaša (**H**) neboli umiestnené a správne uzamknuté na motorovej jednotke (**F**).

PRED PRVÝM POUŽITÍM MIXÉRU

- Pred prvým použitím mixéru rozmontujte a umyte všetky časti (**A, B, C, D, E, H**) v teplej vode so saponátom (okrem motorovej jednotky (**F**)). Pozrite si odstavec „Čistenie“. Opatrne ich opláchnite a nechajte úplne vyschnúť.
- **UPOZORNENIE: Čepele sú extrémne ostré. Pri používaní a čistení prístroja zaobchádzajte s nimi opatrne.**
- Pred zapnutím mixéru sa uistite, že všetok obalový materiál bol odstránený.

POUŽÍVANIE MIXÉRU

Mixér sa smie používať iba pre prípravky, ako sú napríklad smoothies, mliečne kokteily a omáčky alebo zmesi ingrediencií (varené polievky, vafle a palacinkové cesto). Nepoužívajte na spracovanie kávových zŕn, tvrdého korenia alebo mletie cukru.

1. Naskrutkujte nádobu alebo fľašu na čepeľovú jednotku tak, že ich

otočíte, kým sa biela šípka nebude nachádzať v uzamykacej oblasti medzi znamienkom mínus a znamienkom plus (obr. 1)

2.1 Používanie nádoby mixéru:

- Umiestnite zostavu nádoby mixéra (C + D + E) na motorovú jednotku **(A)**. Tak, aby šípka ukazovala na otvorený zámok. Otočte nádobu v smere hodinových ručičiek tak, aby šípka ukazovala na zatvorený zámok. (Obr. 2 + 3)
- Prísady vložte do nádoby mixéru **(C)** (obr. 4).
- Veko **(B)** uzamknite na nádobu mixéru **(C)** (obr. 5).
- Nasadte uzáver **(A)** na otvor vo veku **(B)** a otočte ho pre zaistenie. (Obr. 6)

2.2 Používanie fľaše:

- **Upozornenie:** Nemiešajte horúce kvapaliny.
- Prísady vložte do fľaše **(H1)**.
- Naskrutkujte fľašu na čepeľovú jednotku **(D + E)** tak, že ju otočíte, kým sa biela šípka nebude nachádzať v uzamykacej oblasti medzi znamienkom mínus a znamienkom plus (obr. 7).
- Umiestnite fľašu (H + D + E) na motorovú jednotku **(F)** tak, aby šípka ukazovala na otvorený zámok. A otočte fľašu tak, aby šípka ukazovala na zatvorený zámok. (obr. 8)

3. Nikdy nepridávajte ani nepoužívajte kvapaliny alebo prísady, ktorých teplota je vyššia než 70 ° C. Namiesto toho ich najprv mierne ochladte. Nádoba mixéru **(C)** a plastová fľaša **(H1)** majú max. kapacitu 750 ml. Neplňte potravinami alebo kvapalinami nad značku MAX. Nižšie uvedená tabuľka uvádza množstvo prísad v receptoch.

4. Zapojte prístroj a zapnite ho stlačením vypínača. Stláčajte vypínač po celý čas miešania. Miešanie sa zastaví, keď sa vypínač uvoľní. Opakovane vypínajte a zapínajte pre dodanie pulzu do miešania. Mixér nebude fungovať, ak nádoba alebo fľaša nie sú správne uzamknuté.

5. Pevne držte zariadenie jednou rukou počas prevádzky. **Nenechávajte bežať dlhšie než 2 minúty.**

6. Po použití fľaše:

Keď ste dokončili miešanie, otočte fľašu mixéru tak, aby čepeľová jednotka **(D + E)** smerovala hore a potom ju vyskrutkujte z fľaše **(H)** (obr. 4). Potom umiestnite veko fľaše **(H2)** (obr. 10). Nádoba mixéra je pripravená na pitie, alebo si ju môžete vziať so sebou.

Prísady	Množstvo (max.)	Čas
Vitálny kokteil	140 g mrkvy + 60 g zeleru + 60 g banánu + 330 g pomarančovej šťavy + 2 kocky ľadu	60s
Jablčný džús	150 g zeleného jablka + 250 g jablčného džúsu + 5 kociek ľadu	30s
Mrkvová polievka	240 g mrkva + 360 g voda	60s

Odporúčanie:

- Ak chcete pridávať prísady počas používania mixéru, vložte ich do otvoru podávača vo veku (**B**).
- Pred vložením do nádoby mixéru (**C**) ich nakrájajte na malé kúsky (cca 15 mm x 15 mm). Nepoužívajte veľké množstvo prísad súčasne.
- Výrobok nepoužívajte na miešanie alebo mletie ťažkých potravín (napr. zemiaky alebo mäso) alebo na miešanie hustých zmesí (napr. cesto).

UPOZORNENIE: Ak sa prísady lepia na čepele, odpojte prístroj a odstráňte špachtľou.

Výrobok nebude fungovať, kým nie je nádoba mixéru (C) alebo fľaša (H) správne uzamknutá na čepeľovú jednotku a obe časti nie sú uzamknuté na základňu.

ČISTENIE

- Odpojte mixér.
- Zaobchádzajte s čepeľami (**D**) opatrne, pretože sú veľmi ostré.
- Motorovú jednotku (**F**) poutierajte vlhkou handričkou. Dôkladne osušte.
- Neponárajte motorovú jednotku (**F**) do vody ani nedávajte pod tečúcu vodu.
- Nikdy nečistite motorovú jednotku v umývačke riadu.
- Pre ľahšie vyčistenie vždy umývajte odnímateľné časti vo vode s trochou čistiaceho prostriedku ihneď po použití.
- Nádoby mixéru (**C**), veko (**B**), uzáver (**A**) a plastovú fľašu s vekom (**H**) je možné umývať v umývačke riadu v hornom koši len pomocou programov „ECO“ alebo „MIERNE ZNEČISTENÉ“.

UPOZORNĚNÍ: Bezpečnostní opatření jsou součástí zařízení. Přečtěte si pozorně tyto pokyny dříve, než začnete používat zařízení poprvé. Uchovávejte je na místě, kde je můžete později najít a nahlédnout do nich.

POPIS

- | | |
|----------------------------|---------------------------------|
| A Víčko | F Motorová jednotka |
| B Víko | G Hlavní vypínač |
| C Nádoba mixéru | H Plastová láhev s víkem |
| D Těsnění | H1 Plastová láhev |
| E Čepelová jednotka | H2 Víko |

BEZPEČNOSTNÍ POJISTNÝ SYSTÉM (E)

Zařízení nelze spustit, jestliže nádoba mixéru (**C**) nebo láhev (**H**) nebyly umístěny a správně uzamčeny na motorové jednotce (**F**).

PŘED PRVNÍM POUŽITÍM MIXERU

CS

- Před prvním použitím mixéru rozmontujte a umyjte všechny části (**A**, **B**, **C**, **D**, **E**, **H**) v teplé vodě se saponátem (kromě motorové jednotky (**F**)). Viz odstavec „Čištění“. Opláchněte a opatrně je osušte.
- **UPOZORNĚNÍ: Čepel jsou extrémně ostré; Při používání a čištění přístroje zacházejte s nimi opatrně.**
- Před zapnutím mixéru se ujistěte, že veškerý obalový materiál byl odstraněn.

POUŽITÍ MIXERU

Mixér lze použít pouze pro přípravky, jako jsou například smoothies, mléčné koktejly a omáčky nebo směsi ingrediencí (vařené polévky, vafle a palačinkové těsto). Nepoužívejte ke zpracování kávových zrn, tvrdých koření nebo mletí cukru.

1. Našroubujte nádobu nebo láhev na čepelovou jednotku tak, že jí otáčíte, dokud se bílá šipka nenachází v zámkové oblasti mezi

znaménkem mínus a znaménkem plus (obr. 1)

2.1 Používání nádoby mixéru:

- Umístěte sestavu nádoby mixéru (C + D + E) na motorovou jednotku **(A)**. Tak, aby šipka ukazovala na otevřený zámek. Otočte nádobu ve směru hodinových ručiček tak, aby šipka ukazovala na uzavřený zámek. (Obr. 2 + 3)
- Přísady vložte do nádoby mixéru **(C)** (obr. 4).
- Víko **(B)** uzamkněte na nádobu mixéru **(C)** (obr. 5).
- Nasadte víčko **(A)** na otvor ve víku **(B)** a otočte jej pro zajištění. (Obr. 6)

2.2 Používání lahve:

- **Upozornění:** Nemíchejte horké kapaliny.
 - Přísady vložte do lahve **(H1)**.
 - Našroubujte láhev na čepelovou jednotku **(D + E)** tak, že jí otáčíte, dokud se bílá šipka nenachází v zámkové oblasti mezi znaménkem mínus a znaménkem plus (obr. 7).
 - Umístěte láhev (H + D + E) na motorovou jednotku **(F)** tak, aby šipka ukazovala na otevřený zámek. A otočte láhev tak, aby šipka ukazovala na uzavřený zámek. (Obr. 8)
3. Nikdy nepřidávejte ani nepoužívejte kapaliny nebo přísady, jejichž teplota je vyšší než 70 ° C. Namísto toho je nejprve mírně ochlaďte. Nádoba mixéru **(C)** a plastová láhev **(H1)** mají max. kapacitu 750 ml. Neplňte potravinami nebo kapalinami nad značku MAX. Níže uvedená tabulka uvádí množství přísad v receptech.
4. Zapojte přístroj a zapněte jej stisknutím vypínače. Mačkejte vypínač po celou dobu míchání. Míchání se zastaví, jakmile se vypínač uvolní. Opakovaně vypínejte a zapínejte pro dodání pulzu do míchání. Mixér nebude fungovat, jestliže nádoba nebo láhev nejsou správně uzamknuty.
5. Pevně držte zařízení jednou rukou během provozu. **Nenechávejte běžet déle než 2 minuty.**
6. Po použití lahve:
Jakmile jste dokončili míchání, otočte láhev mixéru tak, aby čepelová jednotka **(D + E)** směřovala nahoru a pak ji vyšroubujte z lahve **(H)** (obr. 4). Poté umístěte víko lahve **(H2)** (obr. 10). Nádoba mixéru je připravena k pití, nebo si ji můžete vzít s sebou.

Ingredience	Množství (max.)	Čas
Vitální koktejl	140 g mrkve + 60 g celeru + 60 g banánu + 330 g pomerančové šťávy + 2 kostky ledu	60s
Jablečný džus	150 g zeleného jablka + 250 g jablečného džusu + 5 kostek ledu	30s
Mrkvová polévka	240 g mrkve + 360 g vody	60s

Doporučení:

- Chcete-li přidávat přísady během používání mixéru, vložte je do otvoru podavače ve víku **(B)**.
- Před vložením do nádoby mixéru **(C)** je nakrájejte na malé kousky (cca 15 mm x 15 mm). Nepoužívejte velké množství přísad současně.
- Výrobek nepoužívejte k míchání nebo mletí těžkých potravin (např. brambory nebo maso) nebo k míchání hustých směsí (např. těsto).

UPOZORNĚNÍ: Pokud se přísady lepí na čepele, odpojte přístroj a odstraňte špachtlí.

Produkt nebude fungovat, dokud není nádoba mixéru (C) nebo láhev (H) správně uzamčena na čepelovou jednotku a obě části nejsou uzamknuty na základnu.

ČIŠTĚNÍ

- Odpojte mixer.
- Zacházejte s čepelemi **(D)** opatrně, protože jsou velmi ostré.
- Motorovou jednotku **(F)** poutírejte vlhkým hadříkem. Pečlivě osušte.
- Neponořujte motorovou jednotku **(F)** do vody ani nedávejte pod tekoucí vodu.
- Nikdy nečistěte motorovou jednotku v myčce nádobí.
- Pro snadné vyčištění vždy umývejte odnímatelné části ve vodě s trochou čisticího prostředku ihned po použití.
- Nádobu mixéru **(C)**, víko **(B)**, víčko **(A)** a plastovou láhev s víkem **(H)** lze umýt v myčce nádobí v horním koši pouze pomocí programů „ECO“ nebo „MÍRNĚ ZNEČIŠTĚNÉ“.

УВАГА: дотримування правил техніки безпеки є обов'язковим при використанні приладу. Уважно ознайомтесь з ними перед першим використанням нового приладу. Зберігайте їх у доступному місці для подальшого використання.

ОПИС

A Ковпачок	G Кнопка живлення
B Кришка	H Пластиковий шейкер із кришкою
C Чаша блендера	H1 Пластиковий шейкер
D Ущільнювач	H2 Кришка
E Блок з лезами	
F Моторний блок	

СИСТЕМА ЗАХИСНОГО БЛОКУВАННЯ (E)

Прилад не можна запускати, якщо чашу блендера (**C**) або шейкер (**H**) не встановлено і не зафіксовано правильно на моторному блоці (**F**).

ПЕРЕД ПЕРШИМ ВИКОРИСТАННЯМ БЛЕНДЕРА

- Перш ніж використовувати блендер уперше, розберіть і промийте всі деталі (**A, B, C, D, E, H**) теплою водою та рідиною для миття посуду (за винятком моторного блока (**F**). Див. розділ «Чищення»). Потім промийте і ретельно висушіть їх.
- **УВАГА: ножі дуже гострі; під час використання або чищення приладу поведіться з ними обережно.**
- Перед використанням блендера переконайтеся, що весь пакувальний матеріал було видалено.

ВИКОРИСТАННЯ БЛЕНДЕРА

Блендер можна використовувати тільки для приготування таких сумішей, як смузі, молочні коктейлі та соуси або для змішування інгредієнтів (варені овочеві супи, тісто для вафель та млинців). Не використовуйте для перемелення кавових зерен, твердих спецій та подрібнення цукру.

1. Прикрутіть чашу або шейкер на блок з лезами, обертаючи їх, доки біла

стрілка не буде на місці фіксації між знаками «мінус» та «плюс» (мал. 1)

2.1. Використання чаші блендера:

- Установіть зібрану чашу блендера (**C+D+E**) на моторний блок (**F**) таким чином, щоб стрілка була в положенні відкритого замка. Поверніть чашу за годинниковою стрілкою, доки стрілка не буде в положенні відкритого замка (мал. 2+3).
- Помістіть інгредієнти в чашу блендера (**C**) (мал. 4).
- Зафіксуйте кришку (**B**) на чаші блендера (**C**) (мал. 5).
- Установіть ковпачок (**A**) в отвір у кришці (**B**) і поверніть його, щоб зафіксувати його на місці (мал. 6).

2.2 Використання шейкера:

- **Увага:** не змішуйте гарячі рідини.
- Помістіть інгредієнти в шейкер (**H1**).
- Закрийте шейкер блоком з лезами (**D+E**), прикрутивши їх разом, доки біла стрілка не буде на місці фіксації між знаками «мінус» і «плюс» (мал.7).

- Помістіть шейкер (**H+D+E**) на моторний блок (**F**) так, щоб стрілка була в положенні відкритого замка. Поверніть шейкер, доки стрілка не буде в положенні відкритого замка (мал. 8)

3. Ніколи не додавайте та не обробляйте рідини або інгредієнти, температура яких перевищує 70°C. Спочатку трохи охолодіть їх.

Чаша блендера (**C**) та пластиковий шейкер (**H1**) вміщують 750 мл. Не наповнюйте їх їжею або рідиною вище позначки MAX. Див. кількість інгредієнтів для рецептів у таблиці нижче.

4. Під'єднайте прилад до розетки та ввімкніть його, натиснувши кнопку. Натискайте кнопку, доки не буде завершено змішування. Змішування зупиняється після того, як ви відпустите кнопку. Натискайте кнопку різко, щоб надати імпульсу. Блендер не працюватиме, якщо чашу або шейкер не зафіксовано правильно.

5. Під час роботи тримайте прилад міцно однією рукою. **Не використовуйте більше 2 хвилин поспіль.**

6. Після використання шейкера:

Після завершення змішування переверніть шейкер блендера з блоком з лезами (**D+E**) догори ногами, а потім відкрутіть його від шейкера (**H**) (мал. 9). Потім установіть кришку шейкера (**H2**) (мал. 10) . Тепер можна пити з шейкера або взяти його з собою.

Інгредієнти	Кількість (макс.)	Час
Енергетичний коктейль	140 г моркви + 60 г селери + 60 г банану + 330 г апельсинового соку + 2 кубики льоду	60s
Яблучний сік	150 г зеленого яблука + 250 г яблучного соку + 5 кубиків льоду	30s
Морквяний суп	240 г моркви + 360 г води	60s

Рекомендації:

- Щоб додати інгредієнти під час використання блендера, вставляйте їх через отвір подачі в кришці **(В)**.
- Перед тим як покласти інгредієнти в чашу блендера **(С)**, наріжте їх невеликими шматочками (приблизно 15 мм x 15 мм). Не обробляйте велику кількість інгредієнтів одночасно.
- Не використовуйте виріб для подрібнення або перемелювання твердих продуктів (наприклад, картоплі або м'яса) або для перемішування густих сумішей (наприклад, тіста).

УВАГА: якщо інгредієнти прилипли до лез відключіть пристрій від мережі та видаліть їх лопаткою.

Виріб не працюватиме, якщо чашу (С) або шейкер (Н) не буде правильно прикріплено до блоку з лезами і обидві частини не буде зафіксовано на підставці.

ОЧИЩЕННЯ

- Від'єднайте блендер від мережі живлення.
- Обережно поводьтеся з лезами **(D)**, оскільки вони дуже гострі.
- Протріть моторний блок **(F)** вологою ганчіркою. Ретельно висушіть.
- Ніколи не занурюйте блок мотора **(F)** у воду і не ставте його під проточну воду.
- Ніколи не мийте моторний блок у посудомийній машині.
- Щоб полегшити очищення, завжди мийте знімні деталі в теплій воді з рідиною для миття посуду відразу після використання.
- Чашу блендера **(С)**, кришку **(В)**, ковпачок **(А)** і пластиковий шейкер із кришкою **(Н)** можна мити в посудомийній машині у верхньому лотку, використовуючи лише програму «ЕКО» або «НЕЗНАЧНЕ ЗАБРУДНЕННЯ».

ATTENTION : Les précautions de sécurité font partie de l'appareil. Lisez-les attentivement avant d'utiliser votre nouvel appareil pour la première fois. Conservez-les dans un endroit accessible pour pouvoir les consulter ultérieurement.

DESCRIPTION

- | | | | |
|---|-------------|----|---------------------------------------|
| A | Bouchon | G | Bouton marche/arrêt |
| B | Couvercle | H | Bouteille en plastique avec couvercle |
| C | Bol blender | H1 | Bouteille en plastique |
| D | Joint | H2 | Couvercle |
| E | Couteau | | |
| F | Bloc moteur | | |

SYSTÈME DE VERROUILLAGE DE SÉCURITÉ (E)

L'appareil ne peut pas être allumé si le bol blender (C) ou la bouteille (H) n'a pas été correctement placé et verrouillé sur le bloc moteur (F).

AVANT LA PREMIÈRE UTILISATION DE VOTRE BLENDER

- Avant d'utiliser le blender pour la première fois, démontez et lavez toutes les pièces (A, B, C, D, E, H) avec de l'eau chaude et du liquide vaisselle (sauf le bloc moteur (F)). Voir le chapitre « Nettoyage ». Rincez-les et séchez-les soigneusement.
- **ATTENTION** : Les lames du couteau sont très tranchantes, manipulez-les avec précaution pendant l'utilisation et le nettoyage de votre appareil.
- Retirez impérativement tous les éléments d'emballage avant d'utiliser le blender.

UTILISER L'APPAREIL

Le blender ne doit être utilisé que pour préparer des smoothies, des milk-shakes et des sauces, ou pour mélanger des ingrédients (soupes de légumes cuits, pâtes à crêpes ou à gaufre). Ne l'utilisez pas pour moulinier des grains de café, des épices dures ou du sucre en morceaux.

1. Vissez la bouteille ou le bol sur le couteau en les tournant jusqu'à ce que la flèche blanche soit positionnée dans la zone de verrouillage entre les signes

moins et plus (Image 1).

2.1 Utiliser le bol de blender :

- Placez le bol de blender assemblé (C + D + E) sur le bloc moteur (F) en alignant la flèche avec le verrou ouvert. Tournez le bol dans le sens horaire jusqu'à ce que la flèche soit alignée avec le verrou fermé (Images 2 et 3).
- Mettez les ingrédients dans le bol blender (C) (Image 4).
- Verrouillez le couvercle (B) sur le bol blender (C) (Image 5).
- Insérez le bouchon (A) dans l'ouverture du couvercle (B) et tournez-le pour le verrouiller (Image 6).

2.2 Utiliser la bouteille :

- **Attention** : Ne mixez pas de liquides chauds.
- Mettez les ingrédients dans la bouteille (H1).
- Vissez la bouteille sur le couteau (D + E) en tournant jusqu'à ce que la flèche blanche soit positionnée dans la zone de verrouillage entre les signes moins et plus (Image 7).
- Placez la bouteille assemblée (H + D + E) sur le bloc moteur (F) en alignant la flèche avec le verrou ouvert. Tournez la bouteille jusqu'à ce que la flèche soit alignée avec le verrou fermé. (Image 8)

3. Ne mettez jamais et ne mixez jamais dans l'appareil des liquides ou ingrédients dont la température est supérieure à 70 °C, attendez d'abord qu'ils refroidissent un peu.

Le bol blender (C) et la bouteille en plastique (H1) ont une contenance MAXIMALE de 750 ml. Ne les remplissez pas avec des aliments ou des liquides au-delà de la marque MAX. Consultez le tableau ci-après pour connaître les quantités des recettes.

4. Branchez l'appareil et allumez-le en appuyant sur son bouton. Appuyez sur le bouton jusqu'à ce que le mixage soit terminé. Le mixage s'arrête quand le bouton est relâché. Si plusieurs fois vous appuyez quelques secondes sur le bouton et le relâchez, vous pouvez utiliser la fonction Pulse. Le blender ne s'allume pas si la bouteille ou le bol de blender n'est pas correctement verrouillé.
5. Maintenez fermement l'appareil en place avec une main pendant l'utilisation. **Ne faites pas fonctionner l'appareil plus de 2 minutes d'affilée.**
6. Après avoir utilisé la bouteille :
Quand vous avez terminé le mixage, retournez la bouteille de blender en sorte que le couteau (D + E) soit en haut, puis dévissez-le de la bouteille (H) (Image 9). Puis placez le couvercle de la bouteille (H2) (Image 10). Vous pouvez boire directement dans la bouteille du blender ou l'emportez avec vous.

Ingrédients	Quantités (Max)	Temps
Cocktail vitalité	140 g de carotte + 60 g de céleri + 60 g de banane + 330 g de jus d'orange + 2 glaçons	60s
Jus de pomme	150 g de pomme verte + 250 g de jus de pomme + 5 glaçons	30s
Soupe de carotte	240 g de carotte + 360 g d'eau	60s

Recommandations :

- Pour ajouter des ingrédients quand le blender est en fonctionnement, insérez-les dans l'ouverture d'insertion du couvercle **(B)**.
- Coupez les ingrédients en petits morceaux (15 x 15 mm environ) avant de les mettre dans le bol blender **(C)**. Ne mixez pas une grande quantité d'ingrédients en même temps.
- N'utilisez pas l'appareil pour mouliner ou réduire en purée des aliments consistants (par exemple de la viande ou des pommes de terre) ou pour mixer des préparations épaisses (par exemple de la pâte à pain).

ATTENTION : Si des ingrédients restent coincés sur les lames, débranchez l'appareil, puis retirez-les avec une spatule.

L'appareil ne fonctionne que si le bol blender (C) ou la bouteille (H) est correctement verrouillé sur le couteau et si les deux pièces sont verrouillées sur le bloc moteur.

NETTOYAGE

- Débranchez le blender.
- Faites très attention quand vous manipulez le couteau **(D)**, car ses lames sont très coupantes.
- Essuyez le bloc moteur **(F)** avec un chiffon humide. Séchez soigneusement.
- Ne trempez jamais le bloc moteur **(F)** dans de l'eau et ne le mettez jamais sous l'eau courante.
- Ne nettoyez jamais le bloc moteur **(F)** dans un lave-vaisselle.
- Pour faciliter le nettoyage, lavez toujours les pièces amovibles avec de l'eau chaude et du liquide vaisselle immédiatement après utilisation.
- Le bol blender **(C)**, le couvercle **(B)**, le bouchon **(A)**, la bouteille en plastique et le couvercle **(H)** peuvent être nettoyés dans le panier supérieur d'un lave-vaisselle, mais uniquement avec le programme « ECO » ou « LÉGÈREMENT SALE ».

OPGELET: de veiligheidsmaatregelen maken deel uit van dit apparaat. Lees ze zorgvuldig door voordat u uw nieuwe apparaat in gebruik neemt. Bewaar ze op een veilige plaats voor latere raadpleging.

BESCHRIJVING

A	Dop	F	Motoreenheid
B	Deksel	G	Aan/uit-knop
C	Blenderkan	H	Kunststof fles met deksel
D	Afdichtingsring	H1	Kunststof fles
E	Meseenheid	H2	Deksel

VEILIGHEIDSVERGRENDELING (E)

Het apparaat kan niet worden ingeschakeld als de blenderkan (C) of de fles (H) niet juist op de motoreenheid (F) is geplaatst en vastgezet.

VOOR INGEBRUIKNAME VAN UW BLENDER

- Voordat u de blender voor de eerste keer gebruikt, haal alle onderdelen (A, B, C, D, E, H) uit elkaar en was ze in een warm sopje (uitgezonderd de motoreenheid (F)). Zie “Reiniging” §). Spoel en veeg de onderdelen grondig droog.
- **OPGELET: de messen zijn zeer scherp, wees voorzichtig wanneer u uw apparaat reinigt of onderhoudt.**
- Verwijder alle verpakkingsmateriaal voordat u de blender gebruikt.

DE BLENDER GEBRUIKEN

De blender is alleen bestemd voor het bereiden van smoothies, milkshakes en sauzen of het mengen van ingrediënten (gekookte groentesoepen, wafel- en pannekoekenbeslag). Gebruik het niet voor het malen van koffiebonen, harde specerijen of suiker.

1. Schroef de kan of de fles op de meseenheid vast door het te draaien totdat de witte pijl zich tussen het min en plus teken van de vergrendelingszone bevindt (Afb 1)

2.1 De blenderkan gebruiken:

- Breng de volledige blenderkan (**C+D+E**) aan op de motoreenheid (**F**) zodat de pijl overeenstemt met het open slot. Draai de kan met de klok mee totdat de pijl overeenstemt met het gesloten slot. (Afb. 2+3).
- Doe de ingrediënten in de blenderkan (**C**) (Afb. 4).
- Zet het deksel (**B**) vast op de blenderkan (**C**) (Afb. 5).
- Breng de dop (**A**) aan in de opening van het deksel (**B**) en draai de dop om het vast te zetten. (Afb. 6).

2.2 De fles gebruiken:

- **Opgelet:** Meng geen hete vloeistoffen.
- Doe de ingrediënten in de fles (**H1**).
- Dicht de fles af met het mesgedeelte (**D+E**) door ze aan elkaar vast te schroeven totdat de witte pijl zich tussen het min en plus teken van de vergrendelingszone bevindt (Afb 7).
- Breng de fles (**H+D+E**) aan op de motoreenheid (**F**) zodat de pijl met het open slot overeenstemt. Draai de fles totdat de pijl overeenstemt met het gesloten slot. (Afb. 8)

3. Verwerk of voeg nooit vloeistoffen of ingrediënten toe met een temperatuur hoger dan 70°C. Laat ze eerst lichtjes afkoelen.

De blenderkan (**C**) en de kunststof fles (**H1**) hebben een inhoud van **MAXIMUM 750ml**. Overschrijd nooit het aangegeven **MAX** teken. Raadpleeg onderstaande tabel voor de juiste hoeveelheden.

4. Steek de stekker in het stopcontact en schakel het apparaat in door op de knop te drukken. Houd de knop ingedrukt totdat het mengproces is voltooid. Het mengen stopt zodra de knop wordt losgelaten. Duw de knop herhaaldelijk snel in en laat los voor een pulswerking. De blender werkt niet wanneer de blenderkan of fles niet juist is vastgemaakt.
5. Houd het apparaat tijdens de werking stevig vast met één hand.
Gebruik het apparaat maximum 2 minuten ononderbroken.

6. Na gebruik van de fles:

Na het mengen, draai de blenderfles rechtop zodat de meseenheid (**D+E**) zich aan de bovenkant bevindt en schroef het vervolgens los van de fles (**H**) (Afb.9). Breng vervolgens het deksel (**H2**) aan (Afb.10). U kunt rechtstreeks uit de blenderfles drinken of deze met u meenemen.

Ingrediënten	Hoeveelheid (Max)	Tijd
Vitaliteitscocktail	140 g wortelen + 60 g knolselderie + 60 g banaan + 330 g sinaasappelsap + 2 ijsblokjes	60s
Appelsap	150 g groene appel + 250 g appelsap + 5 ijsblokjes	30s
Wortelsoep	240 g wortelen + 360 g water	60s

Aanbevelingen:

- Om tijdens de werking van de blender ingrediënten toe te voegen, breng ze aan via de opening in het deksel **(B)**.
- Snij de ingrediënten in kleine stukken (circa 15mm x 15mm) voordat u ze in de blenderkan **(C)** doet. Verwerk geen grote hoeveelheid ingrediënten in één keer.
- Gebruik het product niet voor het pureren of malen van zware levensmiddelen (bijv. aardappelen of vlees) of het roeren van dikke mengsels (bijv. deeg).

OPGELET: Als de ingrediënten aan de messen kleven, haal de stekker uit het stopcontact en verwijder ze met een spatel.

Het product werkt alleen wanneer de blenderkan **(C)** of de fles **(H)** juist aan het mesgedeelte is vastgemaakt en beide delen op de juiste plaats op het voetstuk zijn vergrendeld.

REINIGING

- Haal de stekker uit het stopcontact.
- Wees voorzichtig wanneer u de messen **(D)** hanteert, ze zijn zeer scherp.
- Maak de motoreenheid **(F)** schoon met een vochtige doek. Veeg vervolgens droog.
- Was de motoreenheid **(F)** nooit in water of onder stromend water.
- Maak de motoreenheid nooit schoon in de vaatwasmachine.
- Voor een eenvoudige reiniging, was de afneembare onderdelen onmiddellijk na gebruik in een warm sopje.
- De blenderkan **(C)**, het deksel **(B)**, de dop **(A)** en de kunststof fles met het deksel **(D)** kunnen in de bovenste korf van de vaatwasmachine op het “ECO” of “LICHT BEVUILD” programma worden gewassen.

CAUTION: the safety precautions are part of the appliance. Read them carefully before using your new appliance for the first time. Keep them in a place where you can find and refer to them later on.

DESCRIPTION

- | | | | |
|---|-------------|----|-------------------------|
| A | Cap | F | Motor unit |
| B | Lid | G | Power button |
| C | Blender jug | H | Plastic bottle with lid |
| D | Seal | H1 | Plastic bottle |
| E | Blade unit | H2 | Lid |

SAFETY LOCKING SYSTEM (E)

The appliance cannot be started if the blender jug (C) or the bottle (H) have not been placed and locked correctly onto the motor unit (F).

BEFORE USING YOUR BLENDER FOR THE FIRST TIME

- Before using the blender for the first time, disassemble and wash parts (A, B, C, D, E, H) in warm water and washing up liquid (except for the motor unit (F)). See “Cleaning” §). Rinse and dry them carefully.
- **CAUTION: the blades are very sharp, handle them with care when cleaning or using your appliance.**
- **Do not operate the blender if the lid is not in place.**
- Ensure that all packaging has been removed before operating the appliance.

USING THE BLENDER

The blender can only be used for preparations such as smoothies, milk-shakes and sauces or blending ingredients (cooked vegetable soups, waffle and pancake batter). Do not use for processing coffee beans, hard spices or grinding sugar.

1. Screw the jug or the bottle on the blade unit by rotating them until the white arrow is on the locking area between the minus and plus sign (Fig 1)
- 2.1 Using the blender jar :
- Place the blender jug assembly (C+D+E) onto the motor unit (F). So

that the arrow matches with the open lock. Turn the jug clockwise until the arrow matches with the closed lock. (Fig. 2+3).

- Place the ingredients in the blender jug **(C)** (Fig. 4).
- Lock the lid **(B)** onto the blender jug **(C)** (Fig. 5).
- Fit the cap **(A)** into the opening in the lid **(B)** and turn it to lock it into place. (Fig. 6).

2.2 Using the bottle :

- **Caution** : Do not blend hot liquids higher than 70°C
- Place the ingredients in the bottle **(H1)**.
- Close the bottle with the blade assembly **(D+E)** by screwing them together until the white arrow is on the locking area between the minus and plus sign (Fig. 7).
- Place the bottle **(H+D+E)** onto the motor unit **(F)** so that the arrow matches with the open lock, then turn the bottle until the arrow matches with the closed lock. (Fig. 8)

3. Never add or process liquids or ingredients that have a temperature higher than 70°C. Instead cool them slightly first.

The blender jug **(C)** and plastic bottle **(H1)** have a 750ml MAX capacity. Do not fill it with food or liquids past the MAX mark. Refer to the table below for recipe quantities.

4. Plug in the appliance and switch it on by pressing the button. Press and hold the button until blending is complete. Blending stops once the button is released. To pulse food, repeatedly operate the appliance in short bursts. The blender will not operate if the blender jug or bottle are not correctly locked.
5. Hold the appliance firmly with one hand during operation. **Do not run for more than 2 minutes.**

6. After using the bottle :

Once you have finished blending, turn the blender bottle upright so that the blade unit **(D+E)** is at the top and then unscrew it from the bottle **(H)** (Fig.9). Then place the bottle lid on to the blender bottle and screw into place. (Fig.10). The blender bottle is ready to drink from or take with you.

Ingredients	Quantities (Max)	Time
Vitality Cocktail	140 g carrots + 60 g celeriac + 60 g banana + 330 ml orange juice + 2 ice cubes	60s
Apple juice	150 g green apple + 250 ml apple juice + 5 ice cubes	30s
Carrot soup	240 g cooked carrots and 360 ml water or stock	60s

Recommendations :

- To add ingredients while the blender is in use, insert them through the feeder hole in the lid **(B)**.
- Cut the ingredients into small pieces (approx. 15mm x 15mm) before putting them in the blender jug **(C)**. Do not process a large quantity of ingredients at the same time.
- Do not use the appliance for mashing or grinding heavy foods (e.g., potatoes or meats) or to stir thick mixtures (e.g., dough).

CAUTION : If ingredients remain stuck to the blades, unplug the appliance and remove them with a spatula.

The appliance will not operate unless the blender jug **(C)** or the bottle **(H)** is correctly locked on to the blade assembly and both parts are locked into place on the base.

CLEANING

- Unplug the blender.
- Handle the blades **(D)** with care as they are very sharp.
- Wipe the motor unit **(F)** down with a damp cloth. Dry carefully.
- Never immerse the motor unit **(F)** in water or under running water.
- Never clean the motor unit in the dishwasher
- For easy cleaning, always wash the removable parts in warm water and washing up liquid immediately after use.
- The blender jug **(C)**, the lid **(B)**, the cap **(A)** and the plastic bottle with lid **(H)** may be cleaned in the dishwasher in the upper tray, only using the “ECO” or “SLIGHTLY SOILED” program.

- ضع القنينة (H+D+E) على وحدة المحرك (F) بحيث يتناظر السهم مع منطقة فتح القفل. أدر القنينة حسب اتجاه عقارب الساعة بحيث يتناظر السهم مع منطقة إغلاق القفل. (شكل 8)
- 3. لا تُضف السوائل او المكونات التي تزيد حرارتها عن 70 درجة مئوية.
- إبريق الخلاط (C) والقنينة البلاستيكية (H1) لهما سعة 057 مللتر بالحد الأقصى. لا تملأها بالطعام أو السوائل فوق علامة الحد الأقصى. يُرجى مراجعة الجدول أدناه عن كميات الوصفات.
- 4. استمر بالضغط على الزر لحين اكتمال المزج. تتوقف عملية المزج عند تحرير الزر. اضغط بشكل مُتقطع على الزر لتولد بعض النبضات. لن يمكن تشغيل الخلاط إن لم يكن إبريق الخلاط أو القنينة مقللتان في موقعهما الصحيح.
- 5. امسك الجهاز بثبات بيد واحدة أثناء التشغيل. لا تُشغل الجهاز لأكثر من دقيقتين.
- 6. بعد استعمال القنينة :
- بعد الانتهاء من الخلط ، اقلب الخلاط رأساً على عقب حتى تصبح وحدة الشفرات (E+D) في القمة، بحيث يمكنك تحريرها من القنينة (H) (شكل9). ثم ضع غطاء القنينة (H2) (شكل 01). القنينة جاهزة للشرب منها، او لتحمّلها معك.

المكونات	الكميات (بالحد الأقصى)	زمن
كوكيل النشاط	140 جرام جزر + 60 جرام كرفس + 60 جرام موز + 330 جرام عصير البرتقال + 2 مُكعبات ثلج	60s
عصير التفاح	150 جرام تفاح أخضر + 250 جرام عصير التفاح + 5 مُكعبات ثلج	30s
شورية الجزر	240 جرام جزر + 360 جرام ماء	60s

توصيات :

- لإضافة المكونات أثناء تشغيل الخلاط ، أدخلها من خلال فُتحة التلقيم في الغطاء (B).
- يجب تقطيع المكونات الى قطع صغيرة (15 ملم x 15 ملم تقريباً) قبل وضعها في إبريق الخلاط (C). لا تخلط كميات كبيرة من المكونات في نفس الوقت.
- لا تستعمل هذا الجهاز لهرس أو لطحن الطعام الثقيل (على سبيل المثال: البطاطس أو اللحم)، ولا تخلط فيه المكونات السميكة (على سبيل المثال: العجين)
- تحذير : إذا التصقت بقايا المكونات بالشفرات، افصل الجهاز عن التيار الكهربائي وأزل هذه البقايا بواسطة سباتولا.
- لن يمكن تشغيل الخلاط إن لم يكن إبريق الخلاط (C) أو القنينة (H) مقللتان على تركيب الشفرات، وكلا الجزئين مُقلتان في موقعهما الصحيح على القاعدة.

التنظيف

- افصل الخلاط عن التيار الكهربائي
- احمل الشفرات (D) بكل حرص وعناية لأنها حادة جداً.
- امسح وحدة المحرك (F) بقطعة قماش رطبة. جفّف بعناية.
- لا تغمر وحدة المحرك (F) بالماء ولا تعرضها للماء الجارية.
- لا تُنظف وحدة المحرك في جلاية الصحن.
- لجعل عملية التنظيف سهلة، اغسل الأجزاء القابلة للفصل بالماء الدافئ ووسائل التنظيف مباشرة بعد الإستعمال.
- إبريق الخلاط (C)، الغطاء (B)، السدادة (A) والقنينة البلاستيكية مع غطاءها (H) يمكن تنظيفها في جلاية الصحن، فقط باستعمال برنامج "ECO" أو برنامج "SLIGHTLY SOILED".

تنبيه: إرشادات السلامة هي جزء لا يتجزأ من هذا المنتج. يُرجى قراءتها بعناية قبل استعمال الجهاز للمرة الأولى. يُرجى الحفاظ عليها في مكان آمن للرجوع إليها فيما بعد.

وصف أجزاء الجهاز

A	سداة	F	وحدة المُحرك
B	غطاء	G	زر التشغيل
C	إبريق الخلاط	H	قنينة بلاستيكية مع غطاء
D	سداة مانعة للتسرب	H1	قنينة بلاستيكية
E	وحدة الشفرات	H2	غطاء

نظام إقفال للسلامة (E)

لا يمكن تشغيل الجهاز إن لم يكن إبريق الخلاط (C) أو القنينة (H) يستقران في مكانهما الصحيح ومقفلان على وحدة المُحرك (F).

قبل استعمال الخلاط للمرة الأولى.

- قبل استعمال الخلاط للمرة الأولى، تُفصل جميع أجزاء المنتج وتُغسل (A, B, C, D, E, H) بالماء الدافئ وسائل التنظيف (ماعدا وحدة المُحرك (F)). راجع فقرة "التنظيف". تُغسل بالماء وتُجفف بعناية.
- تحذير : الشفرات حادة جداً، يُرجى التعامل معها بكل حرص وعناية عند التنظيف وعند استعمال الجهاز.
- يُرجى التأكد أن جميع مواد التغليف قد أُزيلت عن الخلاط قبل الإستعمال.

استعمال الخلاط

- يُستعمل هذا الخلاط فقط للتحضيرات مثل العصائر، ميلك شيك، الصلصات، أو المكونات المُعدة للمزج (شوربة الخضار المطبوخة، مزيج عجينة الوافل والبانكيك) لا يُستعمل هذا الخلاط لطحن حبوب البن، التوابل الصلبة، أو طحن السكر.
1. يُثبَّت الإبريق أو القنينة على وحدة الشفرات بإدارتها الى أن يُصبح السهم الأبيض في منطقة الإقفال بين علامتي "ناقص" و "زائد" (شكل 1)
 2. استعمال إبريق الخلاط :
 - ضع تركيبة الإبريق (C+D+E) على وحدة المحرك (F). بحيث يتناظر السهم مع منطقة فتح القفل. أدر الإبريق حسب اتجاه عقارب الساعة بحيث يتناظر السهم مع منطقة إغلاق القفل. (شكل. 2+3).
 - ضع المكونات في إبريق الخلاط (C) (شكل 4).
 - اقفل الغطاء (B) على إبريق الخلاط (C) (شكل 5).
 - ضع السداة (A) في فتحة الغطاء (B) وأدورها الى أن تُقفل في مكانها الصحيح. (شكل 6).
 - 2.2 استعمال القنينة :
 - تحذير : لا تخلط فيها السوائل الساخنة.
 - ضع المكونات في القنينة (H1).
 - أفل القنينة بتركيبة الشفرات (D+E) بإدارتها الى أن يصل السهم الأبيض الى منطقة الإقفال بين علامتي "ناقص" و "زائد" (شكل. 7).

CUIDADO: As precauções de segurança fazem parte do aparelho. Leia-as com atenção antes de usar o seu novo aparelho pela primeira vez. Guarde-as num local onde as possa encontrar e consultar posteriormente.

DESCRIÇÃO

- | | | | |
|---|---------------------|----|-------------------------------|
| A | Tampa doseadora | G | Botão de ligar |
| B | Tampa | H | Garrafa de plástico com tampa |
| C | Copo liquidificador | H1 | Garrafa de plástico |
| D | Vedante | H2 | Tampa |
| E | Unidade da lâmina | | |
| F | Unidade do motor | | |

SISTEMA DE BLOQUEIO DE SEGURANÇA (E)

Não é possível colocar o aparelho em funcionamento se o copo liquidificador (C) ou a garrafa (H) não estiverem colocados e devidamente encaixados na unidade do motor (F).

ANTES DE USAR A SUA LIQUIDIFICADORA PELA PRIMEIRA VEZ

- Antes de usar a liquidificadora pela primeira vez, desmonte e lave todas as peças (A, B, C, D, E, H) com água quente e detergente líquido para a loiça (exceto a unidade do motor (F)). Consulte a secção "Limpeza". Enxagúe e seque as peças cuidadosamente.
- **CUIDADO: As lâminas estão extremamente afiadas. Manuseie-as com cuidado durante a utilização ou limpeza do aparelho.**
- Certifique-se de que todo o material da embalagem é retirado antes de utilizar a liquidificadora.

USAR A LIQUIDIFICADORA

A liquidificadora só pode ser usada para preparações como smoothies, batidos e molhos, ou liquidificar ingredientes (sopas de legumes, massa para waffles e panquecas). Não use para processar grãos de café, especiarias rijas ou para picar açúcar.

1. Encaixe o copo ou garrafa na unidade da lâmina, rodando até que a

seta branca fique na área de bloqueio entre os sinais de menos e mais (Imagem 1).

2.1 Usar o copo da liquidificadora:

- Coloque o conjunto do copo da liquidificadora (**C+D+E**) na unidade do motor (**F**). A seta tem de coincidir com o cadeado aberto. Rode o copo no sentido dos ponteiros do relógio até que a seta fique virada para o cadeado fechado. (Imagem 2+3).
- Coloque os ingredientes no copo da liquidificadora (**C**) (Imagem 4).
- Fixe a tampa (**B**) no copo da liquidificadora (**C**) (Imagem 5).
- Coloque a tampa doseadora (**A**) na abertura da tampa (**B**) e rode para fixar no respetivo lugar. (Imagem 6).

2.2 Usar a garrafa:

- **Cuidado:** Não triture líquidos quentes.
- Coloque os ingredientes na garrafa (**H1**).
- Feche a garrafa com o conjunto da lâmina (**D+E**) enroscando até que a seta branca fique na área de bloqueio entre os sinais mais e menos (Imagem 7).
- Coloque a garrafa (**H+D+E**) na unidade do motor (**F**), de modo a que a seta fique virada para o cadeado aberto. Rode a garrafa até que a seta fique virada para o cadeado fechado. (Imagem 8)

3. Nunca adicione nem processe líquidos ou ingredientes cuja temperatura seja superior a 70 °C. Em vez disso, arrefeça-os ligeiramente primeiro. O copo da liquidificadora (**C**) e a garrafa de plástico (**H1**) têm uma capacidade máxima de 750 ml. Não encha com alimentos ou líquidos para além da marca MAX. Consulte a tabela em baixo quanto às quantidades das receitas.

4. Ligue o aparelho à corrente e coloque-o em funcionamento premindo o botão. Prima o botão até obter o resultado desejado. O aparelho para quando deixar de premir o botão. Prima o botão por fases para dar algum impulso. A liquidificadora não funciona se o copo da liquidificadora não estiver devidamente encaixado.

5. Segure firmemente o aparelho com uma mão durante o funcionamento. **Não use continuamente durante mais de 2 minutos.**

6. Após utilizar a garrafa:

Quando terminar a preparação, rode a garrafa, de modo a que a unidade da lâmina (**D+E**) fique virada para cima, e depois desenrosque-a da garrafa (**H**) (Imagem 9). A seguir, coloque a tampa da garrafa (**H2**) (Imagem 10). A garrafa está pronta a ser utilizada ou para levar consigo.

Ingredientes	Quantidades (Máx)	Tempo
Cocktail Vitalidade	140 g de cenouras + 60 g de aipo + 60 g de banana + 330 g de sumo de laranja + 2 cubos de gelo	60s
Sumo de maçã	150 g de maçã verde + 250 g de sumo de maçã + 5 cubos de gelo	30s
Sopa de cenoura	240 g de cenouras + 360 g de água	60s

Recomendações:

- Para adicionar ingredientes enquanto a liquidificadora estiver a ser utilizada, insira-os através do orifício na tampa (B).
- Corte os ingredientes em pedaços pequenos (cerca de 15 mm x 15 mm) antes de os colocar no copo da liquidificadora (C). Não processe uma grande quantidade de ingredientes em simultâneo.
- Não use o produto para triturar ou picar alimentos rijos (ex.: Batatas ou carnes), ou para misturar preparações espessas (ex.: Massa de bolo).

CUIDADO: Se os ingredientes ficarem presos nas lâminas, retire a ficha da tomada e depois retire os ingredientes com uma espátula.

O produto não funciona enquanto o copo da liquidificadora (C) ou a garrafa (H) não estiver devidamente encaixados no conjunto da lâmina e ambas as partes estiverem fixadas no devido lugar na base.

LIMPEZA

- Retire a ficha da tomada.
- Manuseie as lâminas (D) com cuidado, pois estão muito afiadas.
- Limpe a unidade do motor (F) com um pano ligeiramente embebido em água. Seque cuidadosamente.
- Nunca mergulhe a unidade do motor (F) em água, nem a coloque debaixo de água corrente.
- Nunca coloque a unidade do motor dentro da máquina de lavar loiça.
- Para facilitar a limpeza, lave sempre as peças amovíveis com água quente e detergente líquido para a loiça imediatamente após a utilização.
- O copo da liquidificadora (C), a tampa (B), a tampa doseadora (A) e a garrafa de plástico com tampa (H) podem ser lavados na máquina de lavar loiça no cesto superior, usando apenas o programa "ECO" ou "POUCO SUJO".

DİKKAT: güvenlik önlemleri cihazın bir parçasıdır. Cihazı ilk defa kullanmadan önce talimatları dikkatle okuyun. Talimatları bulabileceğiniz ve daha sonra başvurabileceğiniz bir yerde saklayın.

AÇIKLAMA

- | | |
|---------------------------|-------------------------------|
| A Başlık | F Motor ünitesi |
| B Kapak | G Güç anahtarı |
| C Blender sürahisi | H Kapaklı plastik şişe |
| D Conta | H1 Plastik şişe |
| E Bıçak ünitesi | H2 Kapak |

GÜVENLİK KİLİTLEME SİSTEMİ (E)

Cihaz blender sürahisi (C) veya şişe (H) motor ünitesine (F) takılmadan ve doğru şekilde kilitlemeden çalıştırılmaz.

BLENDERİNİZİ İLK KEZ KULLANMADAN ÖNCE

- Blenderi ilk kez kullanmadan önce tüm parçaları (A, B, C, D, E, H) çıkarın ve sıcak su ve bulaşık deterjanında yıkayın (motor ünitesi (F)) hariç. Bkz. "Temizlik" §). Onları durulayın ve dikkatlice kurutun.
- **DİKKAT: bıçaklar çok keskindir, cihazı kullanırken veya temizlerken onları dikkatle kullanın.**
- Tüm ambalaj malzemesinin blenderi kullanmadan önce çıkarılmış olduğundan emin olun.

BLENDERİ KULLANMA

Blender sadece smoothieler, milkshakeler ve soslar gibi şeyleri hazırlamak veya malzemeleri karıştırmak (pişmiş sebze çorbaları, waffle ve pancake karışımı) için kullanılabilir. Kahve çekirdekleri, sert baharatlar veya şekeri öğütmek için kullanmayın.

1. Sürahi veya şişeyi döndürerek bıçak ünitesine, beyaz ok eksi ve artı işaretlerinin arasında olana kadar çevirerek takın (Şek. 1)

2.1 Blender kavanozunu kullanma:

- Motor ünitesinin **(F)** üzerine blender sürahisini **(C+D+E)** yerleştirin. Ok açık kilide tekabül etmelidir. Sürahiyi saat yönünde ok kapalı şekilde tekabül edene kadar çevirin (Şek. 2+3).
- Malzemeleri blender sürahisine **(C)** koyun (Şek. 4).
- Kapağı **(B)** blender sürahisine **(C)** kilitleyin (Şek. 5).
- Başlığı **(A)** kapaktaki açıklığa **(B)** yerleştirin ve yerine kilitleyin. (Şek. 6).

2.2 Şişeyi kullanma :

- **Dikkat :** Sıcak sıvıları karıştırmayın.
 - Malzemeleri şişeye koyun **(H1)**.
 - Şişe ve bıçak aksamını **(D+E)** birlikte bıçak ünitesine, beyaz ok eksi ve artı işaretlerinin arasında olana kadar çevirerek kapatın (Şek. 7).
 - Şişeyi **(H+D+E)** motor ünitesine **(F)** ok açık kilide tekabül edecek şekilde yerleştirin. Ve şişeyi saat yönünde ok kapalı şekilde tekabül edene kadar çevirin (Şek. 8).
3. Asla sıcaklığı 70°C'den yüksek olan sıvıları veya malzemeleri eklemeyin veya karıştırmayın. Bunun yerine önce onları biraz soğutun. Blender sürahisini **(C)** ve plastik şişe **(H1)** MAKS 750ml kapasiteye sahiptir. Onu MAKS işaretinin üzerinde yiyecek veya sıvılarla doldurmayın. Tarif miktarları için aşağıdaki tabloya başvurun.
4. Cihazın fişini prize takın ve düğmeye basarak çalıştırın. Karıştırma tamamlanana kadar düğmeye basın. Düğme serbest kaldığında karıştırma işlemi durur. Biraz atımlı olarak çalıştırmak için düğmeye kesintili olarak basın. Blender sürahisini veya şişe doğru şekilde kilitlemezse çalışmaz.
5. Çalışma esnasında cihazı bir elle sıkıca tutun. **Cihazı 2 dakikadan fazla çalıştırmayın.**
6. Şişeyi kullandıktan sonra:
Karıştırma işlemi tamamlandıktan sonra, blender şişesini bıçak ünitesi **(D+E)** üstte olmak üzere dik konuma getirin ve daha sonra şişeden **(H)** çevirerek çıkarın (Şek.9). Ardından şişe kapağını **(H2)** yerleştirin (Şek.10). Blender şişesi içmeniz veya yanınızda götürmeniz için hazırdır.

Malzemeler	Miktarlar (maks)	Zaman
Canlılık Kokteyli	140 g havuç + 60 g kereviz + 60 g muz + 330 g portakal suyu + 2 buz	60s
Elma suyu	150 g yeşil elma + 250 g elma suyu + 5 buz	30s
Havuç çorbası	240 g havuç + 360 g su	60s

Tavsiyeler:

- Blender kullanılırken malzemeleri eklemek için, onları kapaktaki **(B)** besleme deliğinden ekleyin.
- Malzemeleri blender sürahisine **(C)** koymadan önce küçük parçalara bölün (yakl. 15Mm x 15mm). Aynı anda çok miktarda malzemeyi karıştırmayın veya parçalamayın.
- Ürünü ağır yiyecekleri (ör. Patates veya etler) ezmek veya parçalamak ya da koyu karışımları karıştırmak (ör. hamur) için kullanmayın.

DİKKAT: Eğer malzemeler bıçaklara takılırsa, cihazın fişini prizden çekin ve onları bir spatula yardımı ile çıkarın.

Ürün blender sürahisini (C) veya şişe (H) doğru şekilde bıçak aksamına kilitlenmezse ve her iki parçada tabana yerleştirilip kilitlenmezse çalışmaz.

TEMİZLİK

- Blenderi prizden çekin.
- Bıçakları **(D)** çok keskin olduklarından dikkatle tutun.
- Motor ünitesini **(F)** nemli bir bezle silin. Dikkatle kurulayın.
- Motor ünitesini **(F)** asla suya daldırmayın veya akan suyun altına tutmayın.
- Motor ünitesini asla bulaşık makinesinde yıkamayın.
- Temizliği kolaylaştırmak için her zaman çıkarılabilir parçaları kullandıktan hemen sonra sıcak su ve bulaşık deterjanı ile yıkayın.
- Blender sürahisini **(C)**, kapak **(B)**, başlık **(A)** ve kapaklı **(H)** plastik şişe bulaşık makinesinde sadece "EKO" ya da "HAFİF KİRLİ" programları kullanılarak yıkanabilirler.

ET	p. 4 – 6
LV	p. 7 – 9
LT	p. 10 – 12
BG	p. 13 – 15
HR	p. 16 – 18
HU	p. 19 – 21
KK	p. 22 – 25
PL	p. 26 – 28
RO	p. 29 – 31
RU	p. 32 – 34
SR	p. 35 – 37
SK	p. 38 – 40
CS	p. 41 – 43
UK	p. 44 – 46
FR	p. 47 – 49
NL	p. 50 – 52
EN	p. 53 – 55
AR	p. 57 – 56
PT	p. 58 – 60
TR	p. 61 – 63